



宁夏建设职业技术学院

Ningxia Construction Vocational and Technical Collage

高等职业教育质量年度报告（2019）

二〇一九年一月

内容真实性责任声明（格式）

本人郑重声明：学校对宁夏建设职业技术学院质量年度报告（2019）及相关附件的真实性、完整性和准确性负责。

特此声明

单位名称（盖章）：

法定代表人（签名）：



Handwritten signature and a square red seal impression.

2019年1月7日

目 录

前 言	1
1.学校概况	1
1.1 基本条件	1
1.2 本年度办学现状.....	2
1.2.1 办学经费	2
1.2.2 师资队伍	3
1.2.3 教科研工作	3
1.2.4 基础设施建设	4
2.学生发展	7
2.1 招生规模	7
2.2 就业质量	8
2.3 技能竞赛成果	9
2.3 综合素质培养	10
2.4 创新创业教育	11
3.教育教学改革	14
3.1 专业建设	14
3.2 课程建设	15
3.3 产教融合，现代学徒制培养.....	16
3.4 东西部合作办学，协同育人.....	18
4.服务贡献	19

4.1 服务地方经济，提供优质生源	19
4.2 依托专业优势，提供社会服务	20
5.国际交流与合作	21
5.1 师资交流	21
5.2 联合培养	21
6.政策保障	22
6.1 政府政策引导	22
6.2 专项任务实施	23
7.面临的挑战	26
7.1 基础设施有待进一步改善	26
7.2 信息化条件有待进一步加强	26
7.3 创新创业管理机制亟待建立	27
7.4 诊断与改进工作机构亟待建立	27

前言

宁夏建设职业技术学院是经自治区人民政府批准、国家教育部备案的建筑类高等职业院校。学院位于银川市西夏区学院路 300 号宁夏职业教育园区内，学院的前身宁夏建筑工程学校始建于 1978 年，宁夏建筑职工中专学校建于 1981 年，1989 年批准成立宁夏建筑技工学校，2002 年由三校合并组建成立宁夏建设职业技术学院。是自治区级财政全额拨款事业单位，2007 年底顺利通过教育部首轮高职院校人才培养工作水平评估，2008 年底整建制由自治区建设厅划转自治区教育厅管理，现为自治区示范性高职院校建设单位，2014 年 12 月顺利通过第二轮高职院校人才培养工作评估。学院以全日制高等职业教育为主，兼有全日制中等职业教育、成人高等教育、岗位培训、职业技能培训与鉴定等办学形式，是教育部、住房和城乡建设部命名的建设行业紧缺型技能人才培养基地和宁夏住房和城乡建设行业人才培养培训基地。

1. 学校概况

1.1 基本条件

学院占地面积 213212.3 平方米，总建筑面积 91716.87 平方米；教学科研及辅助用房 49823.4 平方米，行政办公用房 3973 平方米，其中实验室、实习场所 17182.6 平方米；学生宿舍 24375.7 平方米。图书 18.22 万册，教学科研仪器设备总值 4940.45 万元，生均教学科研仪器设备值为 13141 元。

学院设建筑工程、管理工程、环境工程、材料工程、设备工程、

基础教学、马列教研部等七个系部和实训、现代信息技术两个中心以及职业技能鉴定所、图书馆等教学、教辅机构，主要开设包括自治区骨干示范专业建筑工程技术、建筑经济管理、建筑装饰工程技术、楼宇智能化工程技术在内的 23 个专业，涵盖工程技术、工程管理、工程造价、工程检测、工程安全、建筑材料、市政工程、园林工程、建筑装饰、房地产经营与估价、物业管理、建筑设备、建筑电气、楼宇智能、道路与桥梁、轨道交通工程、水利水电建筑工程等专业和技术领域。

1.2 本年度办学现状

1.2.1 办学经费

截至到 2018 年 12 月，学校办学经费总收入及其结构：

2018 年度办学经费总收入 9112.87 万元。当年实际在校生学费收入 1705 万元，占学院总收入 18.71%；财政经常性补助收入 4722.36 万元，占学院总收入 51.82%；中央、地方财政专项投入 2382.82 万元，占学院总收入 26.14%；其他收入总额 302.69 元，占学院总收入 3.32%。

2018 年度办学经费总支出及其结构：

2018 年全年办学总支出 8339.37 万元。其中设备采购 1125.67 万元，占学院总支出 13.5%；日常教学经费 4245.94 万元，占学院总支出 50.91%；教学改革及研究 74.5 万元，占学院总支出 0.89%；图书购置费 106 万元，占学校总支出 1.27%；其他支出总额 2787.01 万元，占学院总支出 33.42%。

2018年生均拨款19095万元，生均办学成本为17475万元。

1.2.2 师资队伍

学院高度重视师资队伍建设，通过内培与外引并举，规模与质量并重，师资队伍结构不断优化，建设成拥有一支实力雄厚的师资队伍。学院核定事业编制295名，实有教职工281人，专任及校内兼课教师253人，生师比为18.23。其中教授8人，副教授、高级工程师82人，占教师总数的31.62%；具有硕士学位教师117人，占教师的比例达46.25%；双师素质教师77人，占教师总数的30.43%，学院另聘有74名具有丰富实践经验的高、中级工程技术人员担任我院兼职教师和校外实习实训指导教师。建设有工程造价、楼宇智能化工程技术等省级教学团队10个。

学院省级教学团队一览表

序号	类别	姓名 / 团队名称	备注
1	省级教学团队	来进琼 / 工程造价专业	已验收
2	省级教学团队	崔莉 / 楼宇智能化工程技术专业	已验收
3	省级教学团队	陈波 / 给排水工程技术专业	已验收
4	省级教学团队	屠钊 / 建筑装饰工程技术专业	已验收
5	省级教学团队	王固琴 / 建筑识图构造	已验收
6	省级教学团队	吴涛、刘燕玲 / 房地产政策与法规课程	已验收
7	省级教学团队	吕淑莲 / 园林工程技术专业	已验收
8	省级教学团队	王超 / 工程测量课程	已验收
9	省级教学团队	吕淑萍 / 建筑经济管理	建设中
10	省级教学团队	吴添 / 建筑工程技术专业	建设中

1.2.3 教科研工作

2018年度完成31项自治区级教学工程和高校科研项目课题结题工作；立项了自治区高职院校教育教学工程项目23项，其中：教育教学改革项目11项、重点建设专业1个、大学生创新实验计划项目10项、

教学名师项目1个；承担自治区高等院校科学研究项目4项；承担自治区创新创业教育教学改革研究项目2项；创客空间项目2项。

1.2.4 基础设施建设

学院 2004 年一期整体迁建工程是在政策不到位、资金不到位、班子不到位的情况下，攻坚克难完成的。近年来，学院党委历经艰辛，多方筹措资金，积极争取上级支持，先后建设了 3#教学楼、4#公寓楼、实训中心、工程训练中心、2#食堂等设施，但与现有 5000 人的规模比较缺口仍然巨大。2018 年学院多方筹措资金，已于 11 月完成市政工程公共实训中心和 5#学生公寓项目土建工程招标工作，计划于 2019 年 9 月交付使用。

2018 年度，学院根据“十三五规划”以构建智慧校园为目标，制定校园信息化建设规划，优化配置各类信息资源和应用系统，投资 1213 万元，继续完善信息化硬件建设，不断提高学院教学、科研、管理和服务等各项业务的信息化水平。

案例 1:

加快学院智慧园建设步伐

学院 2018 年接入互联网出口带宽扩容为(教育网、中国移动、中国电信)1300Mbps，实现 IPV4 与 IPV6 双栈接入，校园网主干最大带宽 10000Mbps，教学用计算机 1050 台，网络信息点数 4300 个，数字资源总量达 7.1TB，部分专业具备使用专业虚拟实训软件条件，校园有线、无线网络实现全覆盖。

2018 年学院先后投入 1213 万余元完成：1. 宽带扩容 59.1 万元；

2. IT 运维 24.6 万元；3. 官网升级 23 万元；4. 智慧校园私有云建设 238.85 万元；5. 网络及私有云安全防护项目 145.14 万元；6. 标准化考场及广播补点项目 357.72 万元；7. 多媒体升级改造 65.88 万元；8. 内网访问控制系统及云消息平台 59.5 万元；9. 实训机房改造（305、308、408、410）239.42 万元。目前数据中心面积达到 190 平米，按照等级保护要求高标准建设，建设了供配电系统、综合布线系统、空调新风系统、安全防范系统、环境动力监控系统、消防系统、KVM 等系统，数据中心设置双万兆核心堆叠交换机，各楼宇双万兆上联，实现千兆、百兆到桌面。基本实现了学院“十三五规划”中智慧校园建设-第一阶段-硬件支撑条件建设内容，为 2018 年以数据交换中心建设为核心的第二阶段-软件平台建设奠定了基础。

目前学院已实现多媒体教室班班通，共 140 余间教室、7 间会议室全部安装了多媒体设备，学院陆续投资建设了 20 余间实训机房，共有 1000 余台实训终端，使教师能够主动、便捷地使用多媒体课件进行教学，也为教师提高教学水平、更新教学观念和教学方式提供了有利的条件和可靠的保证。

宁夏建设职业技术学院核心机房网络拓扑图

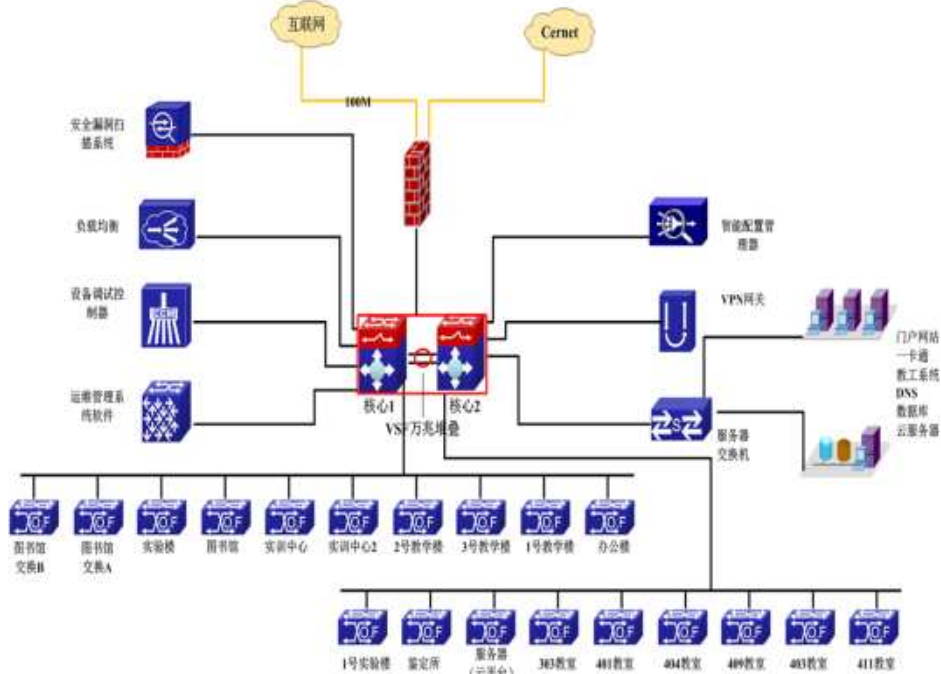

秉承以示范建设引领发展的理念，学校成立领导小组、反复研讨，深化教育教学改革，教师逐步尝试利用信息技术辅助教学，学院新建了录播教室，实施了学院无线全覆盖，建设了BIM云平台和数字图书馆私有云平台，通过录播直播课程、虚拟仿真软件、尔雅通识课等，

开展线上线下混合教学模式等，培养学生自主学习的能力与养成自主学习习惯，提高教学效率。

学院在行政管理、教务教学管理、学生管理、顶岗实习管理、教学质量、网络课程及教学系统、校园门户系统，以及网络及信息安全系统等方面实现了信息化管理，为进一步提高教育教学信息化应用水平奠定了良好的基础。

“资源表”指标

院校代码	院校名称	指标		单位	2017年	2018年
13151	宁夏建设职业技术学院	1	生师比	—	20.25	18.23
		2	双师素质专任教师比例	%	33.61	33.67
		3	生均教学科研仪器设备值	元/生	10241	13141.24
		4	生均教学及辅助、行政办公用房面积	m ² /生	14.12	14.46
		5	生均校内实践教学工位数	个/生	0.64	0.68
		6	校园网主干最大带宽	Mbps	1000	1000
		7	教学计划内课程总数	门	574	625
			其中：线上开设课程数	门	20	30
学校类别（单选）：工科、农、林院校（√）						

2. 学生发展

2.1 招生规模

近年来，学院不断提高内涵建设，办学实力稳步增强，得到社会各界的认可，生源率逐年攀升。2018年，学院计划招生1800人，录取1303人，实际报到1216人，其中本市336人，本区1167人，本地生源报到比例达到95.97%，生源覆盖全国11个省区。

2018年学院招生与录取情况

计划招生数 (人)	实际录取情况		实际报到情况							
	录取数 (人)	录取率 (%)	报到数 (人)	报到率 (%)	其中					
					本地市		本省市		本区域	
					报到数 (人)	比例 (%)	报到数 (人)	比例 (%)	报到数 (人)	比例 (%)
1800	1303	72.39	1216	93.32	336	27.63	1167	95.97	1167	95.97

2.2 就业质量

我院近年来，由于国家经济形势严峻，房地产业、建筑业逐渐步入低迷，我院毕业生就业率有所下降，但是就业质量与薪酬待遇稳中有涨，仍然高于区域高职院校平均水平。2018年学院应届毕业生1276人，9月1日就业数1058人，就业率(9月1日)82.92%。

2018年毕业生就业情况

应届毕业生			上届毕业生		
毕业生数 (人)	9月1日就业数 (人)	9月1日就业率 (%)	毕业生数 (人)	12月31日就业数 (人)	12月31日就业率 (%)
1276	1058	82.92	1336	1281	95.88

“计分卡” 指标

院校代码	院校名称	指标		单位	2017年	2018年
13151	宁夏建设职业技术学院	1	就业率	%	95.88	82.92
		2	月收入	元	2432	3494
		3	理工农医类专业相关度	%	74.63	60
		4	母校满意度	%	89.43	89
		5	自主创业比例	%	0.46	5.4
		6	雇主满意度	%	100	95.88
		7	毕业三年职位晋升比例	%	54.58	51.33

2.3 技能竞赛成果

为强化学生专业能力和职业技能的培养，学院加强实践教学的建设力度，通过政策引导和鼓励，促使广大教师和学生积极参与各类专业技能竞赛。2018年，学生先后获得省级技能竞赛一等奖4项，二等奖14项，三等奖15项等奖项。

案例2:

以技能大赛为抓手，提高学生的专业能力

园林工程技术专业结合高端技能型人才培养要求和园林景观设计 & 施工岗位需要，依据园林工程技术专业人才培养目标，举办了首届“园林景观设计与施工”技能大赛。



为了提高学生的参与度和效果，此次大赛组织该专业二、三两个年级的学生参加。大赛规程则参照2018年国赛和区赛相关内容及要求

进行设计。即指定设计面积，从前期规划设计、平面图布置，效果图、施工图设计，到现场图纸落地完成施工整个过程由学生自主完成。整个项目涉及到规划设计、施工图设计、园林建筑、园林工程施工及园林植物栽植养护等专业理论知识，涉及景墙的砌筑、道路的铺装、水系的开挖、木平台的制作及园林植物的栽植等专业实践技能。专业知识和技能涉及面较广，极大地提高了学生的专业知识综合运用及实践动手能力。同时，比赛时开放比赛场地，让本专业未参赛学生和其他专业师生近距离参观比赛，零距离感受比赛的氛围，了解园林专业的特色，也对该专也起到宣传作用。

2.3 综合素质培养

2018年推行“第二课堂成绩单”制度，是学院积极响应共青团中央号召，进一步深化教育教学改革的一项重要举措。在学院党委的安排部署下，学院团委经广泛征集意见，与教务处、学生处积极研究讨论，制定印发了《学院第二课堂成绩单实施办法（试行）》，于2018年正式在17、18级学生中进行试行。目前经过一个学期的试行，共计开展活动200余项，参与学生近两万人次。课外活动数量、质量有明显的提升，活动内容更加丰富，引导方向更加明确，学生参与课外活动的积极性更高，参与面更广。同时学生成长服务平台所收集的学生数据形成了一个数据库，我们可以直观的看到第二课堂活动的总覆盖率、八个模块参与率、各系各班活动开展、学生个人综合表现等数据，不仅可以更加客观准确地记录、更加科学高效地认证学生参与课外活动的经历和成果，同时通过大数据分析，为学生课外活动的安排、调

整和改进提供科学依据和有效参考。

坚持“周周有活动、月月有比赛”，学院经常性开展院、系二级校园热点辩论会、演讲比赛、主题研讨会和青年志愿者活动，每年九月举办一次常规性“校园文化艺术节”，定期组织各专业大学生技能竞赛、才艺展示大赛和秋季运动会，学院还经常性邀请高校、科研院所的知名专家来校，组织开展“专家大讲堂”，既提高了学生的课外文化知识，也丰富了课余文化生活。

目前，共成立有志愿者协会、“星期舞”街舞社、“七弦”音乐社、“石头路”文学社、“赢在校园”创业社、礼仪社、科技创新协会、萌芽书画社、阳光心理社、大学生职业发展协会、摄影协会等学生社团 26 个，学院鼓励和提倡各社团广泛开展科技、文化、艺术、体育等各类活动，各社团每学期至少组织两次有意义的大型活动。

2.4 创新创业教育

2018 年 9 月在原有创业社的基础上组建了宁夏建院创新创业联盟，现有校内指导老师 10 余人，学生 100 余人。联盟下设办公室、教学部、项目部、宣传部、竞赛部、外联部。在第一课堂开设《创新创业基础》必修课，32 学时，面向所有高职学生；在第二课堂开设了《创办你的企业》、《无人机基础操作》、《3D 打印基础》、《电子商务创业》等多门课程，本年度共计有 700 余人次学生选修。

举办了 BIM 讲座、3D 打印技术讲座、公职考试讲座、2019 年宁夏公务员及特岗教师考情分析职位解读，口才讲座等活动。参与学生

1200 余人次。并带领学生到北民大、宁夏财经职业技术学院等高校双创学院（中心）参观交流学习。

举办了宁夏建院第二届”互联网+“大学生创新创业大赛，参加了宁夏第四届”互联网+“大学生创新创业大赛、全国第四届”互联网+“大学生创新创业大赛、3D 打印大赛、营销挑战赛等，获得国家级铜奖一项，区级集体奖一项，金奖一项、银奖一项、铜奖两项、优秀奖一项。在银川市第三届大学生创业营销挑战赛中荣获优秀组织奖。

我院现有创客空间团队 5 个，分别是王博老师的 BIM 区级创客空间、龙龙老师“鲁班梦工厂”区级创客空间、关明月老师“新媒体”创客空间、王自励、张晨艳老师的“无人机”创客空间、丁力老师的“3D”打印创客空间。学生自主创新创业团队 6 个，分别是“未完待续”、菜鸟驿站、创新创业移动营业厅、稀奇古怪精品屋、“你的茶”、猎吧出行，并开展了团队培训工作。

案例 3:

从创新创业团队到创新创业实践的升华

马武、李新仓、王巧娥分别是宁夏建建设职业技术学院 2016 级管理系工程管理 1 班、2017 级设备工程系暖通班、2016 级建筑工程系监理 1 班的学生。现在是宁夏建院创新创业实践区项目负责人。

自 2016 年开始加入宁夏建院创新创业团队以来，先后参加宁夏建设职业技术学院首届“互联网+”创新创业大赛获得“铜奖”

以及第二届大赛获得“金奖”。2018年在第四届“互联网+”全国大学生创新创业大赛宁夏区总决赛2600多个项目中脱颖而出获得区赛“金奖”，同时在全国赛区主赛道获得“铜奖”，取得了突破性的成绩。

团队里的他们从最初的懵懂阶段，更是对未来发展迷茫的关键阶段，是创新创业给了他们成长的舞台和机会，通过创新创业平台，他们对于个人和团队进一步学习以及成长有了更深一步的计划和目标，积极参加各种创新创业大赛，成功永远是留给有准备的人，终于在全国第四届“互联网+”大学生创新创业大赛中获得全国赛区主赛道“铜奖”。

马武同学说：“步入学院以来，我时时刻刻在告诉自己，在未来的道路上要有自己的一番努力和汗水，铺就我自己的人生之路，在现阶段，提升自己、武装自己是最主要的”。宁夏建院创新创业联盟是来自全院不同系别、不同专业的学生，作为联盟负责人，马武代领整个团队一起努力、共同进步，形成了“一群人，一件事，一辈子”的精神文化。

通过创新创业工作，学生在创新创业团队和项目中实现了学科交叉，打破了所学专业的限制。真正实现了“跳出专业看专业，跳出专业学专业”，让学生在专业驱动职业发展的基础上开启了“兴趣”驱动的新发展路径，不仅拓宽了学生的发展路径，更启发了学生的学习兴趣和成长动力，实现了学生综合素质的全面发展。学生通过跨专业组队参加创新创业比赛和团队，相互学习，相互启发，

让学生拓宽了知识面，提高了认知水平，培养了学生的创新意识和实践能力。



3. 教育教学改革

3.1 专业建设

2018 年度，为了进一步适应区域经济发展需要，减弱建设行业经济下行的压力，加强专业建设，优化了学院专业结构。学院重点组织行业专家完成了道路桥梁工程技术、轨道交通工程技术和水利水电建筑工程、建筑设备工程技术等新专业人才培养方案的编制论证，并于 2018 年 8 月首次招生，目前，我院高职招生专业已扩大至 23 个。

宁夏建设职业技术学院专业设置一览表

序号	专业名称	所属专业大类	专业代码	专业属性	开办时间
1	建筑工程技术	土建	540301	自治区骨干示范专业	2005.09
2	建设工程监理	土建	540505		2006.09
3	市政工程技术	土建	540601		2007.09
4	建设工程管理	土建	540501		2011.09
5	工程造价	土建	540502	自治区高水平专业	2006.09
6	建筑经济管理	土建	540503	自治区骨干示范专业、 中央财政支持的重点专业	2003.09
7	房地产经营与管理	土建	540701		2009.09
8	物业管理	土建	540703		2004.09
9	建筑装饰工程技术	土建	540102	自治区骨干示范专业 自治区高水平专业	2004.09
10	园林工程技术	土建	540106		2009.09

11	给排水工程技术	土建	540603		2004. 09
12	供热通风与空调工程技术	土建	540402	中央财政支持的重点专业	2004. 09
13	建筑电气工程技术	土建	540403		2004. 09
14	建筑智能化工程技术	土建	540404	自治区骨干示范专业 自治区高水平专业	2006. 09
15	工业分析技术	生化与药品	570207		2006. 09
16	材料工程技术	材料与能源	530601		2005. 09
17	建筑材料工程技术	材料与能源	530701		2016. 09
18	土木工程检测技术	土建	540303		2016. 09
19	建筑室内设计	土建	540104		2016. 09
20	建筑设备工程技术	土建	540401	新开	2018. 09
21	道路桥梁工程技术	交通运输	600202	新开	2018. 09
22	城市轨道交通工程技术	交通运输	600605	新开	2018. 09
23	水利水电建筑工程	水利	550204	新开	2018. 09

2018年7月，我院工程造价、建筑装饰工程技术、建筑智能化工程技术三个专业顺利通过自治区教育厅组织的区内外专家遴选评审，被批准为自治区高职院校高水平专业建设项目。

3.2 课程建设

为了进一步贯彻“以人为本、因材施教”的思想，学院自2013年，开始实施“差别化”教学和分层施教的策略。2017年，制定《学分替换及替换选修实践技能课程实施细则》，全面推行学分制。以学分替换为抓手，在2018年4月在学院中高职全面开展用于学分替换的实践技能选修课程实施工作，为学生激发学习热情、自主学习、主动探索打开通道。使学习能力较强的学生可以自主拓展更多的就业技能；使文化基础较弱的学生，尤其是自主招生考试录取的“三校生”，可以根据自身特长，选择适合自己能够提高动手能力和技能水平的培养方向。避免出现由于数学、英语、力学与结构等课程偏科的学生无法毕业的现象。随着“学分制”的全面实施，学分替换的施行，学风

建设初见成效，人才培养质量有了明显的提高。

3.3 产教融合，现代学徒制培养

学院是国家第二批现代学徒制试点单位，试点专业：建筑装饰工程技术专业、工程造价专业。自 2017 年 5 月起，先后投入 200 万元分别在试点专业 2015 级、2016 级选拔学生，在 2017 级与合作企业联合招生，推行现代学徒制试点工作。2018 年建筑装饰工程技术 42 名、工程造价专业 45 名共 87 名学生进入宁夏现代建筑技术职业教育集团内单位，宁夏室内装饰协会、宁夏工程造价咨询协会的两家理事长单位牵头，9 家现代学徒制合作企业开展工学交替实验教学。在 2018 级继续与合作企业联合招生、冠名订单培养。通过拜师仪式，企业先后共有 50 名专业技术人员和技师作为学生的师傅，参与了学生进入企业的全程一对一指导工作，校企双方建立了协调机制和相应的保障制度，制定了相应的人才培养方案和专业实践课程标准，完善了工学交替的实践教学体系，取得了初步成效。

案例 4:

以现代学徒培养带动校企深度合作

——宁夏建设职业技术学院与瑞衡工程咨询有限公司协作育人

工程造价专业是国家第二批现代学徒制试点专业，瑞衡工程咨询有限公司是甲级工程造价咨询企业，校企双方自 2017 年开始以现代学徒制试点工作为契机，开展了多角度合作，成效显著。

1. 学徒培养：宁夏建设职业技术学院与瑞衡工程咨询有限公司、宁夏建设工程造价管理协会签订了校企行合作育人协议，在学徒培养

工作中开展合作，两年内有 6 对师徒结对完成了学徒培养工作，对促进师徒教学相长成效明显。



2. 校企双导师培养：学院工程造价专业与瑞衡公司开展了校企双导师互聘互派工作，学院工程造价专业带头人严荣与瑞衡公司总工程师孙迈实现了校企互聘互派，互派一年期间，企业导师参与学院实践教学和人才培养方案修订、课程标准制定工作，加深学院人才培养工作的理解，学校导师在企业参与了重点项目工程造价咨询工作，进一步了解了企业人才需求、工作流程和规范性要求。

3. 学术科研合作：面对全过程工程造价咨询、BIM 技术等新领域，校企双方开展了学术科研合作，2018 年校企合作发表专业论文 9 篇，学院工程造价专业教师团队对瑞衡公司员工的 39 篇专业论文提供了

修改建议和帮助。

序号	发表论文名称	期刊名称	发表时间	作者 (宁夏建院)	作者 (合作企业)
1	工程造价概预算审核工作的要点及控制策略	价值工程	2018-11-28	张晓丽	侯春玲-宁夏瑞衡造价咨询有限公司
2	浅谈如何提高工程造价审计水平	价值工程	2018-11-28	张晓丽	贺舒婷-宁夏瑞衡造价咨询有限公司
3	浅谈施工企业如何降低安装工程估价	价值工程	2018-11-15	张晓丽	满春玲-宁夏瑞衡造价咨询有限公司
4	浅谈工程量清单与招标控制价的审核要点	价值工程	2018-11-15	张晓丽	齐虎-宁夏瑞衡造价咨询有限公司
5	施工合同中物价波动风险及合同管理建议	价值工程	2018-11-15	来进琼	尹立明-宁夏瑞衡造价咨询有限公司
6	政府投资项目竣工结算审核存在的问题及改进建议	住宅与房地产	2018-09-25	来进琼	田鸿雁-宁夏瑞衡造价咨询有限公司
7	浅谈造价咨询企业如何提高工程结算审核工作质量	价值工程	2018-10-15	严荣	刘春梅-宁夏瑞衡造价咨询有限公司
8	工程结算审核阶段如何控制工程造价	价值工程	2018-11	严荣	曹艳芳
9	企业如何加强对工程造价咨询成果质量管控	建筑工程	2018-09	严荣	张学琴

4. 学术讲座：为了促进学院人才培养合作与企业需求有效对接，瑞衡公司总经理兰德卿和总工程师孙迈先后为学院工程造价专业师生开展了有关工程造价人才需求、职业素养等方面的专题讲座。

3.4 东西部合作办学，协同育人

根据闽宁两省区《闽宁职业教育协作助力脱贫攻坚工作实施方案》的要求，我院与福建水利电力职业技术学院签订了对口支援合作协议。自2018年4月开始，开展两校学生（各30名）互派学习交流，活动为期20天，4月7日-27日宁夏建院学生去福建水院交流，5月8日-27日福建水院学生去宁夏建院交流，内容涉及课程学习、校内

外实训、爱国教育、交流座谈和综合素质拓展等多个方面；自 2018 年 9 月起，两校互派两名骨干教师对换交流挂职，交流期为 9 至 10 月，要求交流人员同职、同岗、同课程，便于尽快融入交流岗位，切实承担起相应挂职工作，通过工作中的了解，真正起到帮助、引导及学习提高的目的。

2018 年 9 月，两校联合办学专业水利水电建筑工程，通过宁夏分类招生考试已录取完毕，今年共录取 45 名中职升高职学生，双方协商准备以水利水电建筑工程专业联合培养班作为抓手，由我院承担第一学年的基础教学，第二、三学年教学及顶岗实习由福建水利电力职业技术学院负责，并承担就业推荐工作。在此过程中，可以充分发挥两地、两校不同的区位优势、行业优势、社会资源优势，真正做到“优势互补、资源共享”，为今后东西部合作办学探索新的途径。

4.服务贡献

4.1 服务地方经济，提供优质生源

据统计，在学院 2018 届 1276 名毕业生中，就业人数为 1058 人。从毕业生就业地区看，2018 年本省市就业数 960 人，占就业数的 90.73%；到中小微企业等基层就业数 804 人，占就业数的 76%；到国有骨干企业就业的人数为 23 人，占就业数的 2.17%；建筑经济管理、工程造价、建筑工程技术等主要专业对口就业率均在 80 以上%。

“服务贡献”指标

院校代码	院校名称	指标	单位	2017年	2018年	
13151	宁夏建设职业技术学院	全日制在校生人数	人	3809	3721	
		毕业生人数	人	1336	1276	
		其中：就业人数	人	1281	1058	
		毕业生就业去向：	—	—	—	
		1 A类：留在当地就业人数	人	1217	960	
		B类：到西部地区和东北地区就业人数	人	1275	975	
		C类：到中小微企业等基层服务人数	人	1020	804	
		D类：到500强企业就业人数	人	48	23	
		2 横向技术服务到款额	万元	5	0	
		横向技术服务产生的经济效益	万元	0	0	
		3 纵向科研经费到款额	万元	86.5	74.5	
		4 技术交易到款额	万元	0	0	
		5 非学历培训到款额	万元	89.76	132.26	
		6 公益性培训服务	人日	1040	1151	
		主要办学经费来源（单选）：省级（ <input checked="" type="checkbox"/> ） 地市级（ <input type="checkbox"/> ） 行业或企业（ <input type="checkbox"/> ） 其他（ <input type="checkbox"/> ）				

4.2 依托专业优势，提供社会服务

2018年度，学院在行业主管部门的大力支持下，利用学院优势资源，开办了注册监理工程师、二级建造师继续教育、全区监理工程师岗位培训、行业人员职业技能鉴定等各类培训鉴定4600余人。

借助宁夏现代建筑技术职业技能公共实训中心的设备优势，2018年承办了全区建设行业工程造价技能大赛和2018年全区职业院校职业技能大赛高职组的“建筑智能化系统安装与调试”、“工程测量”、

“建筑识图”等三项赛事；开放所有实训设施，与兄弟院校共享实训资源，提供优质服务。为宁夏职业技术学院参加全国职业院校技能大赛电梯安装维修赛项训练提供设备和技术支持，为中国矿业大学银川学院、银川能源学院等两家院校的 150 多名学生提供实训教学服务。

5.国际交流与合作

5.1 师资交流

2018 年，我院首次大规模组织境外师资培训，先后选派 15 名教师赴台湾朝阳科技大学，参加为期一周的技职教育研修培训，重点学习了台湾院校在人文素养、生活养成、创意创新创业方面的先进经验；选派 14 名教师赴新加坡南洋理工学院，参加“管理优化与教学创新”骨干教师研修，学习了先进的教学理念、教学管理和创新思维；选派 12 名教师赴德国参加装配式节能建筑技术与高技能人才培养培训，通过实地参访和现场交流，体验了德国装配式节能建筑技术的实际应用与技术创新，学习涵盖了德国可持续建筑的设计理念、标准与施工特点；德国在可持续建筑方面的职业教育体系、法律框架、能源转型的实施与战略；DGNB 认证系统及核心要求；德国建筑师培训及教育体制；混凝土质量检测标准及认证体系；装配式建筑产品类型及设计理念；双元制教育模式等。组织专业骨干教师赴境外培训是学院高水平师资队伍建设的的重要举措，也是我院实施国际化发展战略的必然要求，学院今后将持续加大教师境外交流力度，不断完善国际合作平台。

5.2 联合培养

2018 年度，学院与台湾朝阳科技大学签订联合培养协议，每年由我院建筑装饰工程技术及建筑室内设计专业选拔学生到朝阳科技

大学进行为期一学期的研修。同时为了进一步扩大交流，提高我院人才培养质量，给予各专业学生更多的自主权，我院于近期又与台湾树德科技大学签订了合作协议，争取在 2019 年内，逐渐开发土木工程大类其它专业学生赴台湾院校研修的机会，通过两岸交流，拓宽学生视野、提高三创能力，保障就业质量。

6.政策保障

6.1 政府政策引导

《宁夏回族自治区国民经济和社会发展第十二个五年规划纲要》和《宁夏中长期教育改革和发展规划纲要（2010—2020 年）》中指出大力发展职业教育，加大技能型、应用型人才培养力度。本年度，学院先后获得了中央及自治区地方财政投入职业教育专项经费 2382 万元，生均财政拨款水平较 2017 年提高 4.1%，为学院各项工作的大力推进和全面实施教育教学改革奠定了坚实的基础。

“落实政策表”指标

院校代码	院校名称	指标		单位	2017 年	2018 年
13151	宁夏建设职业技术学院	1	年生均财政拨款水平	元	18343	19095
			其中：年生均财政专项经费	元	6890	6403.7
		2	教职工额定编制数	人	295	295
			在岗教职工总数	人	286	281
			其中：专任教师总数	人	122	122
		3	企业提供的校内实践教学设备值	万元	0	0
		4	生均企业实习经费补贴	元	454	412
			其中：生均财政专项补贴	元	0	0
		5	生均企业实习责任保险补贴	元	30	30

		其中：生均财政专项补贴	元	0	0
	6	企业兼职教师年课时总量	课时	4563	4860
		年支付企业兼职教师课酬	元	279342	357831
		其中：财政专项补贴	元	100000	330000

6.2 专项任务实施

按照《教育部关于印发〈高等职业教育创新发展行动计划（2015-2018年）〉的通知》（教职成〔2015〕9号）和《关于确定〈高等职业教育创新发展行动计划（2015-2018年）〉任务（项目）承接单位的通知》（教职成司函〔2016〕30号）文件精神和自治区教育厅的统一安排部署，我院于2016年承接了3项任务和4类项目，目前，均已顺利完成。

RW-6（完善以老带新的青年教师培养机制；建立教师轮训制度；专业教师每五年企业实践时间累计不少于6个月）。已制定完善相关制度体系。一是2016年以来，利用暑期先后派出97人次进入企业一线顶岗挂职锻炼；二是自2016年9月起，先后已有19位青年教师进入合作企业进行为期一年的中长期企业挂职锻炼。

RW-9（支持高职院校自主聘请兼职教师；加强兼职教师教学培训；支持兼职教师或合作企业牵头申报教学研究项目、组织实施教学改革）。制定校企合作开展教科研项目管理制度，鼓励校企双方专业技术人员在新技术推广和研究方面紧密合作。2018年度，与宁夏二建集团公司、宁夏第五建筑公司共同组织在建项目攻关小组，进行建筑信息（BIM）技术推广工作。

RW-11（推动落实《职业院校数字校园建设规范》）。该项任务的顺利实施对学院加快内涵建设，提高服务质量具有举足轻重的作用。2017年先后投入1192万余元进行了数字化校园基础项目建设，2018年，又完成了学院网络教育网、移动网、电信网的宽带扩容、私有云防火墙、云平台服务器等项目建设，基本实现了学院“十三五规划”中智慧校园建设-第一阶段-硬件支撑条件建设内容，为2019年，以数据交换中心建设为核心的第二阶段-软件平台建设奠定了基础。

XM-01（骨干专业建设）。2016年-2018年我院四个骨干专业建设稳步推进，市政工程技术专业启动了公共实训中心建设项目；园林工程技术专业主要抓了实践教学改革工作；建筑电气工程技术专业重点和做了理实一体化课程考核标准的确定，建立了完善的指标体系和项目清单库；建设工程管理专业重新梳理了顶岗实习管理流程，2017年率先试用了信息化管理手段，对顶岗实习学生，采用手机APP移动端管理的办法，改传统实地跟踪检查为线上线下辅导答疑，定点定时抽查的方法，取得了良好的效果，为全院推广教育厅顶岗实习信息系统奠定了基础。

XM-7（职业能力培养虚拟仿真实训中心）。已完成购置建筑信息化BIM软件；建设实训中心云平台数据库；购置建筑施工技术仿真实训软件；完善实训中心配套机房硬件设施等内容。2017年以来，建筑技术虚拟仿真实训中心顺利运行，先后对56个教学班3800余人次的学生，开展了实训教学工作，同时还举办了2017年两期、2018年

一期帮助宁夏建设投资集团公司下属宁夏二建集团、宁夏第五建筑公司和七家现代学徒制合作企业升级转型的信息化（BIM）技术专项培训工作；与宁夏建设教育协会合作，先后为行业举办了两期社会化应用技能等级考试。2018 年又投入 350 万元购置了市政工程技术、城市轨道交通技术、道路与桥梁工程技术、地下管廊工程等虚拟仿真实训室，进一步拓展了服务范围。

XM-8（建设一批骨干职业教育集团）。拟完成创新体制与机制，宁夏现代建筑技术职业教育集团 2017 年先后完成了：1. 2017 年 1 月为集团内施工企业和工程咨询企业先后开办了两期建筑 BIM 信息技术培训班，大力推广技术应用工作；2. 根据教育厅“双导师互聘互派”计划，与集团内宁夏第五建筑公司、宁夏二建集团公司、宁夏住宅房地产开发集团公司等企业，互派 13 名教师和企业导师交流挂职；3. 依托职教集团 7 家装饰工程、建筑工程、工程咨询等企业开展了建筑装饰工程技术专业、工程造价专业现代学徒制试点工作。以上重点工作的开展均取得了较为明显的成效。

XM-15（开展现代学徒制试点）。宁夏技术职业技术学院是国家第二批现代学徒制试点单位，试点专业：建筑装饰工程技术专业、工程造价专业。自 2017 年 5 月起，先后投入 100 万元分别在该两个专业 2015 级实行现代学徒制试点工作，建筑装饰工程技术 42 名、工程造价专业 45 名共 87 名学生进入宁夏现代建筑技术职业教育集团内 8 家现代学徒制合作企业开展工学交替实验教学，随后在 2017 级、2018 级分别与企业合作联合招生、冠名订单培养。通过拜师仪式，企业先

后共有 50 名专业技术人员和技师作为学生的师傅，参与了学生进入企业的全程一对一指导工作，校企双方建立了协调机制和相应的保障制度，制定了相应的人才培养方案和专业实践课程标准，完善了工学交替的实践教学体系，取得了初步成效。

7.面临的挑战

7.1 基础设施有待进一步改善

2018 年市政工程实训中心和 5 号公寓楼已完成土建工程招标，即将于 2019 年开春开工建设。但与现有 5000 人左右的规模比较缺口仍然巨大，主要是住宿、食堂、体育设施、停车场等基础条件严重不足，后勤保障难以满足学生家长的基本需求，已成为制约学院招生的瓶颈。

对策：一是学院争取自治区财政专项经费的支持，力争在 2020-2021 年度内，启动图文信息综合楼的建设；二是与宁夏建设投资集团协商，尽快收回东校区，独立设置中职部，盘活资源、规范管理，为学院发展奠定坚实的基础。

7.2 信息化条件有待进一步加强

“职业教育+信息技术”是职业教育变革的趋势，但我院智慧校园建设缓慢，网络资源库难以在我院推广，学院信息化管理水平和教师信息化教学能力相对较弱。

对策：在 2019 年内，争取专项经费支持，建设学院数据共享交换平台。该平台是整个智慧校园建设的重要组成部分，对于学院的发展战略和决策支持具有重要意义，是完成智慧校园建设的重要步骤；

全面实施开展教师信息化教学能力提升培训，推进教师开发专业教学资源库、网络课程和工程实际教学案例，推广通识网络资源课的应用。

7.3 创新创业管理机制亟待建立

虽然近年来学院在创新创业工作上已进行经费倾斜，但由于管理机制不健全，导致存在问题较多。

1. 由于创新创业管理机构未设立，没有全院统一的工作规划，培训、指导、开展工作，各部门标准不一致，经费支出力度不足。影响了师生的积极性。

2. 师生参与度不高，社会影响力不足。

对策：设立学院创新创业管理部门；制定科学合理的工作规划和统一的评价标准，引导和激励广大师生积极投入创新创业工作；建立合理的绩效机制，制定对创新创业工作成果倾斜的激励政策，鼓励师生对社会开展服务。

7.4 诊断与改进工作机构亟待建立

高职院校内部质量保证体系诊断与改进工作是教育部大力推进高职院校内涵建设的重要举措，建立完善的环形闭合质量保证体系，全员参与、全过程控制、全面推进，是诊断与改进工作顺利实施的特点；院系两级管理、独立核算、责权利统一是核心；数字化校园数据共享、诊断与改进软件管理平台是保障。由于我院目前几方面均存在缺失，因此，该项工作进展较为缓慢。

对策：尽快成立组织机构，制定工作方案，在院级层面统一思想；完善各项制度，实施院系两级管理，院、系、教研室、教师的责任关

联，利益共享、风险共担，为全面实施诊断与改进工作奠定基础。

宁夏建设职业技术学院在自治区党委、政府亲切关怀和主管部门大力支持下，形成了发展方向明确、办学特色明显、办学效益显著、社会声誉良好的可喜发展局面，为宁夏和周边省区建设行业培养了大批高素质专业技术技能型人才，为自治区经济社会发展做出了应有贡献。新的一年，我们将借宁夏现代职业教育大发展的良好时机，主动适应新要求，以建筑技术公共实训中心投入运行为行动平台，继续关注行业发展需求，切实推进专业建设，不断提高办学水平，强化人才培养过程与质量，按照“质量立校、人才强校、特色兴校、文化养校”的办学思路，切实促进学院向“宁夏示范、西部争先、全国知名”的目标迈进。

二〇一九年一月七日