



高等职业教育质量 年度报告 (2019)



二〇一八年十二月

内容真实性责任声明

学院对 贵州食品工程职业学院 质量年度报告（2019）及相关附件的真实性、完整性和准确性负责。

特此声明

单位名称（盖章）：

法定代表人（签名）： 

2018年12月11日



目 录

前 言	3
一. 夯实基础 筑牢发展根基	4
(一) 办学条件	4
1. 校舍面积	4
2. 办学经费	5
3. 资产情况	7
(二) 学生情况	8
1. 招生录取及报到率	8
2. 生源分布	8
3. 专业分布	9
(三) 师资队伍建设	9
(四) 学院管理	12
1. 教学管理	12
2. 学生管理	12
3. 财务管理	12
4. 后勤管理	12
5. 安全管理	13
6. 管理信息化水平	13
二. 铸就成长 圆梦成才之路	14
(一) 在校体验	14
1. 立德树人	14
案例一：汇聚青春力量 助力精准扶贫	17
2. 校园文化	18
案例二：“醉”美酒博会 最美志愿者	20
3. 学生素质	21
案例三：运动不止步，梦想正起航	22
4. 助学成才	23
案例四：感恩奋进 助学成才	25
5. 竞赛促学	25
(二) 就业质量	26
(三) 职业发展	27
三. 深化教改 提升培养内涵	29
(一) 专业建设与提升	29
1. 专业建设	29
2. 专业结构调整	29
(二) 人才培养	30
1. 产教融合，校企合作，开启人才培养新模式	30
2. 以职业岗位和就业要求为导向，设计人才培养方案	31
3. 以工学结合为切入点，创新多样化的人才培养模式	31
案例五：工学交替新模式 培养粮储新“卫士”	31
4. 加强理实一体，强化学生职业技能	32
案例六：财务会计专业开展具有学院和专业特色第二课堂	32
5. 利用信息化教学，丰富课堂教学手段	33
案例七：智能教学 活跃课堂	33
案例八：信息化教学在物流专业课程中的应用	34
(三) 课程建设	35
案例九：“做中学、学中做”的教学模式在数控加工课程中的实践	35

(四) 实验实训	38
1. 校内实验实训室建设	38
2. 校外实训基地建设	41
(五) 教师培养与培训	43
(六) 教学质量评价体系	44
(七) 校企合作	44
1. 统筹协调, 增进合作, 开创校企双赢新局面	45
案例十: 订单培养 精准脱贫	45
2. 产教融合, 服务经济, 提升专业产业融合空间	46
案例十一: 搭建学生个性化学习平台—同飞工作室引领产教融合	46
3. 提高质量, 扩大规模, 激发集团化办学优势	46
(八) 图书及信息化建设	47
1. 图书建设	47
2. 信息化建设	47
四. 开放合作 拓展办学格局	49
五. 政策保障 确保稳步发展	50
(一) 政策引领	50
(二) 经费支持	50
(三) 监督评价	50
(四) 网络建设	50
六. 搭建平台 服务经济社会	51
(一) 技术技能人才培养	51
(二) 继续教育	51
(三) 社会服务与培训	53
(四) 职业技能鉴定	54
七. 特色创新 凸显办学品质	58
案例十二: 发挥行业办学优势, 实现党建教育双助推	58
案例十三: 数字媒体艺术设计专业改革、建设特色与创新	64
八. 加强党建 凝聚发展动力	67
(一) 强化理论武装, 提高政治站位	67
(二) 加强党的建设, 夯实基层党建工作基础	67
(三) 构建思政大格局, 着力推进“三全”育人	68
(四) 深化作风和廉政建设, 营造风清气正政治生态	68
(五) 凝聚群团力量, 助力学校协调发展	68
(六) 拓展党建工作, 助推脱贫攻坚战略	69
九. 迎接挑战 引领崭新跨越	70
附表 1 计分卡	71
附表 2 学生反馈表	72
附表 3 资源表	73
附表 4 国际影响表	74
附表 5 服务贡献表	75
附表 6 落实政策表	76

前 言

贵州食品工程职业学院是 2017 年 2 月 20 日贵州省人民政府批准，同年 5 月 10 日经国家教育部备案，由贵州省发改委贵州省粮食与物资储备局主管的全日制公办普通高等职业院校。其前身是 1953 年成立的贵州省粮食学校，1994 年更名为贵州省贸易经济学校（2001 年贵州省贸易经济学校与贵州省贸易经济技工学校合并为贵州省贸易经济学校）。学院以普通高等职业教育为主，同时举办中等职业教育、成人高等教育、国家职业技能培训与鉴定等工作。

学院始终坚持“知行合一、德技双馨”的校训精神、“勤学砺技、慎思笃行”的学风和“尚德关爱、精技善教”的教风，坚持产教农融合发展的办学特色，坚持以教育教学为中心，以改革创新为动力，突出内涵建设，培养具有人文精神、工匠精神的粮油、食品产业链高素质技能型人才。

65 年精心耕耘，65 年辉煌篇章。先后被评为：全国职业教育先进单位、全国粮食系统先进集体、全国首批重点建设示范性学校、国家级重点中专学校、首批国家改革发展示范性建设学校、中国诚信学校、全国百所“工学结合、半工半读”试点学校、国家级计算机应用与软件专业实训基地、首批贵州省特色文化学校、全国群众体育先进单位，贵州省文明单位、党团工会均被上级单位评为先进基层组织等多项荣誉称号；具有全国教学名师 1 人、全国优秀教师及优秀教育工作者 5 人、省级优秀教师 4 人。同时，教育教学成果显著，职业技能大赛硕果累累，各类比赛屡创佳绩。多家主流新闻媒体对学院成果多次深度报道，为学院的发展提高社会影响力和辐射力。

展望未来，信心满怀。学院正紧紧围绕“三大战略”“五张名片”，围绕“一带一路”“乡村振兴”“长江经济带”，坚持扎根贵州，服务粮油食品产业链，努力建成特色鲜明、社会信赖、人民满意、师生幸福的优质职业院校。

根据贵州省教育厅《关于开展高等职业教育质量年度报告工作的通知》要求，特写此报告，以期强化管理，实时总结，推动发展。

一. 夯实基础 筑牢发展根基

(一) 办学条件

1. 校舍面积

学院办学条件优越，办学实力强，各项基本办学条件指标均达到教育部对高职院校人才培养工作评估标准。学院现有 3 个校区，总占地面积 634 亩（清镇职教城乡愁校区 514 亩、贵阳市北校区 70 亩、贵阳市南校区 50 亩），教学科研及辅助用房 97487.74 平方米，教室 40000.01 平方米，图书馆 5688.72 平方米，实验室、实习场所 51799.01 平方米，学生宿舍（公寓）54561.01 平方米，学生食堂 14411 平方米，行政办公用房 2562.58 平方米，生活用房 68972.02 平方米。

表 1-1 2018 年学院基本办学条件指标一览表

	占地面积 (亩)	教学及科研辅助 用房面积 (m ²)	实验实训场所 面积 (m ²)	图书馆 (m ²)	学生宿舍面积 (m ²)	学生 食堂 (m ²)
指标 总量	614	97487.74	51799.01	5688.72	54561.01	14411
生均数		63.47	33.72	3.70	35.52	9.38



实训楼



教学楼



信息楼



学生生活区



学生第一食堂



学生第二食堂



学生运动场



学生宿舍

2. 办学经费

(1) 经费收入及结构

2017 年学院总收入 8515.19 万元, 其中财政拨款收入 3702.85 万元(其中公积金 228.72 万元), 事业收入 250 万元, 其他收入 4562.34 万元。

表 1-2 2017 年学院收入情况表

总收入 (万元)	财政拨款 (万元)	事业收入 (万元)	其他收入 (万元)	备注
8515.19	3702.85	250	4562.34	

其中现代职业教育提升专项中央资金 1466 万元，省级示范数字化校园中央资金 300 万元，省级示范电商中央资金 60 万元，省级优秀教学团队中央资金 20 万元，现代职业教育提升专项省级资金 300 万元，现代职业教育专任教师素质提升 19 万元，赢未来计划奖金 18.6 万元，国家助学贷款奖补 7.53 万元，精准扶贫学生资助资金 114.9 万元，粮油食品人才基地建设资金 500 万元。

表 1-3 2017 年学院收入详细情况表

现代职业教育提升专项中央资金 (万元)	省级示范数字化校园中央资金 (万元)	省级示范电商中央资金 (万元)	省级优秀教学团队中央资金 (万元)	现代职业教育提升专项省级资金 (万元)	现代职业教育专任教师素质提升 (万元)	赢未来计划奖金 (万元)	国家助学贷款奖补 (万元)	精准扶贫学生资助资金 (万元)	粮油食品人才基地建设资金 (万元)	备注
1466	300	60	20	300	19	18.6	7.53	114.9	500	

(2) 经费投入及结构

2017 年总支出 9727.46 万元(其中基本支出 4755.51 万元，项目支出 4971.95 万元)。基本支出中工资福利支出 2820.18 万元，商品和服务支出 940.81 万元，对个人和家庭的补助支出 832.12 万元，债务利息支出 398.51 万元，其它资本性支出 4735.84 万元。

表 1-4 2017 年学院支出情况表

总支出 (万元)	工资福利支出 (万元)	商品和服务支出 (万元)	个人和家庭的补助支出 (万元)	债务利息支出 (万元)	其它资本性支出 (万元)	备注
9727.46	2820.18	940.81	832.12	398.51	4735.84	

图 1-1 2015 年、2016 年、2017 年财政收支情况一览表

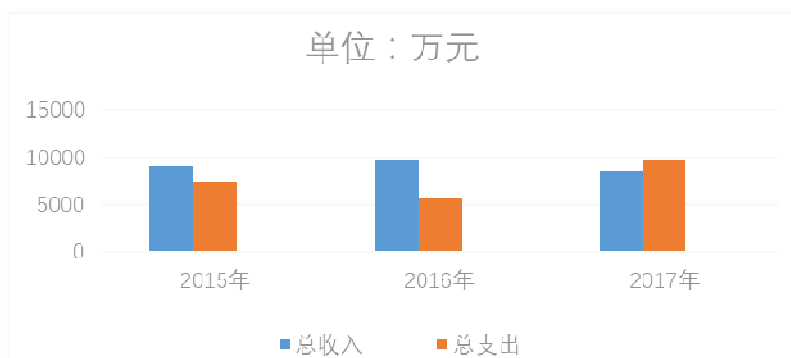

3. 资产情况

我院 2017 年末资产总值 72413.61 万元，固定资产 7064.76 万元，在建工程 43118.13 万元，无形资产 20.78 万元。其中固定资产构成为：房屋 2227.96 万元（29182.26 平方米），通用设备 3353.51 万元（其中汽车 11 辆 207.87 万元，专用设备 304.72 万元，陈列品（沙盘）13.3 万元，图书档案 85.44 万元，家具等 1017.09 万元。

表 1-5 2017 年学院资产情况

资产总值 (万元)	固定资产 (万元)	在建工程 (万元)	无形资产 (万元)
72413.61	7064.76	43118.13	20.78

图 1-2 2017 年学院资产情况分布图



表 1-6 2017 年学院固定资产构成

房屋 (万元)	通用设备 (万元)	陈列品 (万元)	图书档案 (万元)	家具 (万元)
2227.96	3353.51	13.3	85.44	1017.09

图 1-3 2017 年学院固定资产情况分布图

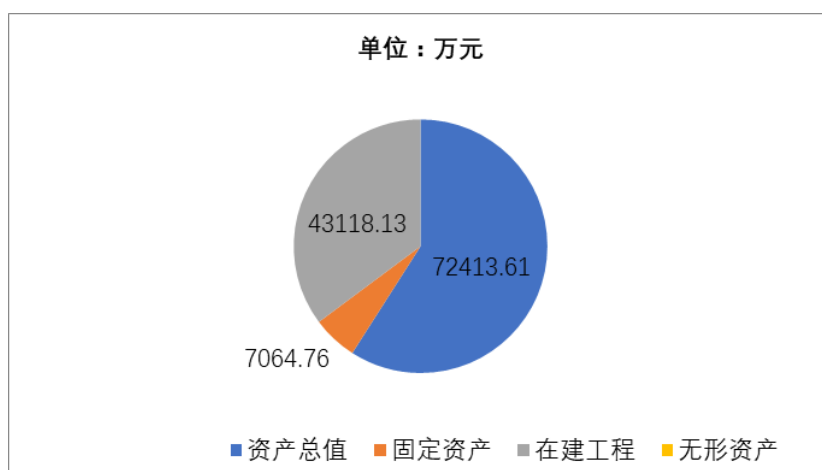
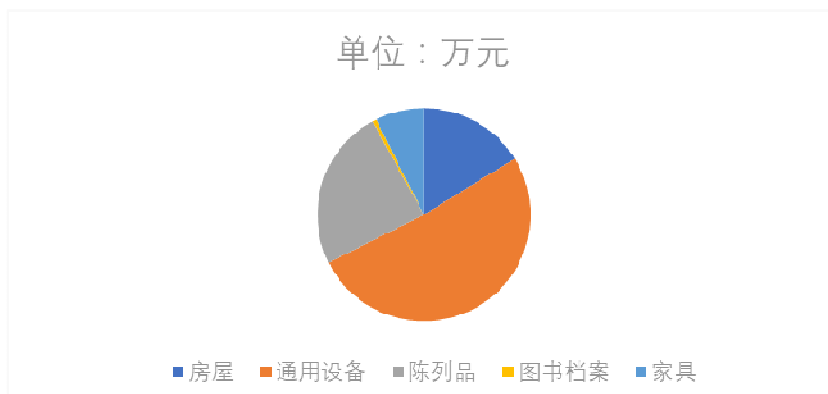

（二）学生情况

学院自 2017 年 8 月开始招生，截止到 2018 年 12 月，全日制普通高职校生规模为 1536 人，全日制普通中职在校生规模为 3871 人。

1. 招生录取及报到率

2018 年 8 月我院按贵州省教育厅下达的 2000 人招生指标，实际录取 1459 人，报到人数 1010 人，报到率为 69.22%，比上年报到率增加 2.6%。

表 1-7 2017-2018 年学生报道情况

年份	录取数	报到数	报到率
2017 年	800 人	533 人	66.62%
2018 年	1459 人	1010 人	69.36%

2. 生源分布

我院加大招生宣传力度，充分发挥媒体宣传优势，注重新兴媒体的传播效应，吸引优秀学生报读我院。2018 年，通过普通高考录取、分类招生、中职推优、中职单招等招生形式，共招收新生 1010 人，生源全部来源于贵州省内。

表 1-8 2017-2018 年新生生源分布表

年份	贵阳市	毕节市	安顺市	铜仁市	遵义市	六盘水市	黔东南州	黔南州	黔西南州	合计
2017	39	145	35	70	73	51	44	31	45	533
2018	73	313	82	112	142	69	94	59	66	1010

图 1-4 2017-2018 新生生源地分布对比

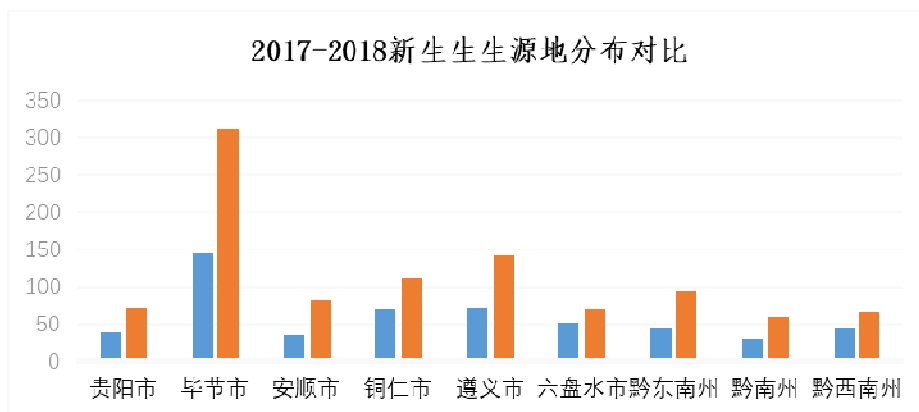

3. 专业分布

2018 年我院招生专业为食品药品与粮食类、农林牧渔类、生物化学类、财经商贸类、电子信息类、装备制造类、土木建筑类、文化艺术类八大类专业群的 14 个专业。各专业 2017、2018 级学生人数统计如下：

表 1-9 2017、2018 级专业学生人数情况

序号	专业名称	2017 级学生人数	2018 级学生人数	备注
1	数字媒体艺术设计	21	41	
2	会计	215	224	
3	物流管理	48	102	
4	物联网应用技术	53	50	
5	食品质量与安全	139	103	
6	食品贮运与营销	43	29	
7	粮油储藏与检验技术	14	13	
8	财务管理		185	2018 年新增专业
9	电子商务		101	
10	机械制造与自动化		14	
11	建筑工程技术		74	
12	绿色食品生产与检验		44	
13	食品生物技术		13	
14	食品加工技术		17	
合计人数		533	1010	

（三）师资队伍建设

学校拥有一支适应现代职业教育需求、品质优秀、结构合理的高素质师资队伍。至 2018 年，我校在编职工共计 214 人，其中专任教师 151 人，兼职教师 10 人，外聘教师 42 人，双师型教师 53 人，生师比：7.5。在编专任教师中，教授 1 人，高级讲师 59 人，占专任教师的 39.47%；讲师 29 人，占专任教师的 19.08%；助理讲师 63 人，占专任教师的 41.45%。在专任教师中，具有博士学历 1 人，硕士研究生学历 40 人，占专任教师的 26.32%，大学本科学历 106 人（其中 5 人正在攻读硕士研究生），占专任教师的 69.74%，大专学历及以下学历 5 人，占专任教师的 3.29%。在专任教师中，51 岁以上 43 人，占专任教师的 28.29%；36-50 岁 44 人，占专任教师的 29.85%；35 岁以下 65 人，占专任教师的 42.76%。

表 1-10 2016-2018 年度贵州食品工程职业学院教师职称结构情况一览表

学年	专任教师人数	兼职教师人数	外聘教师人数	高级		中级		初级及以下	
				人数	比例	人数	比例	人数	比例
2016	152	13	5	69	45.39%	33	21.71%	50	32.89%
2017	161	15	11	67	41.61%	30	18.63%	64	39.75%
2018	151	10	42	60	39.47%	29	19.08%	63	41.45%

图 1-5 2016-2018 年度教师职称结构比例图



表 1-11 2016-2018 年度专任教师学位结构情况统计表

学年	专任教师总人数	博士		硕士		本科		大专及以下	
		人数	比例	人数	比例	人数	比例	人数	比例
2016	152	0	0.00%	37	24.34%	108	71.05%	7	4.61%
2017	161	0	0.00%	37	22.98%	118	73.29%	6	3.73%
2018	151	1	0.66%	40	26.32%	106	69.74%	5	3.29%

图 1-6 2016-2018 年度贵州食品工程职业学院教师学历结构比例图

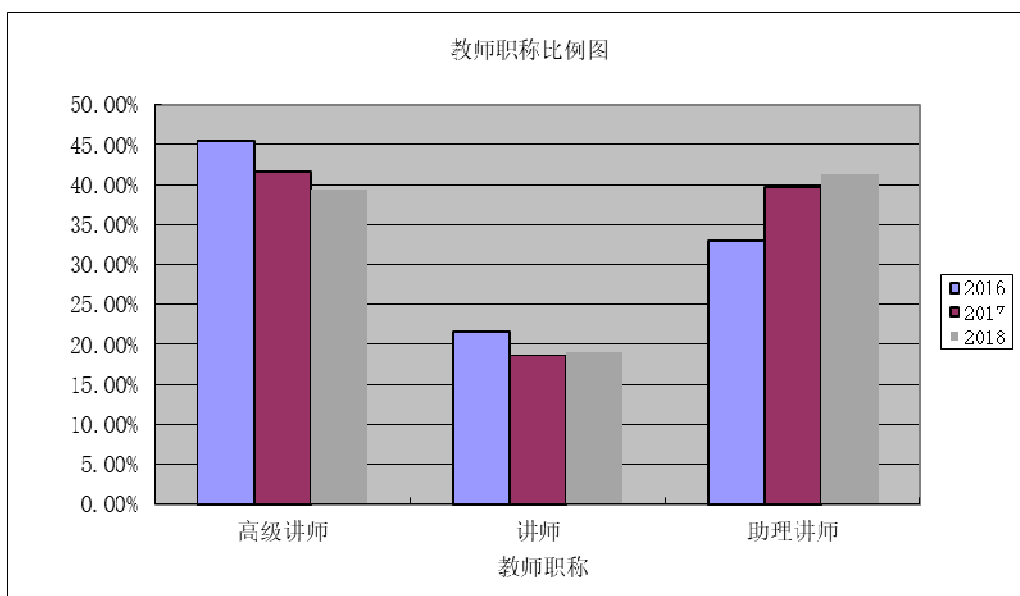

表 1-12 2016-2018 年度专任教师年龄结构情况统计表

学年	专任教师总人数	35 岁以下		36-50 岁		51 岁以上	
		人数	比例	人数	比例	人数	比例
2016	152	61	40.13%	44	28.95%	47	30.92%
2017	161	67	41.61%	48	29.81%	46	28.57%
2018	151	65	42.76%	44	28.95%	43	28.29%

图 1-7 2016-2018 年度贵州食品工程职业学院教师年龄结构比例图

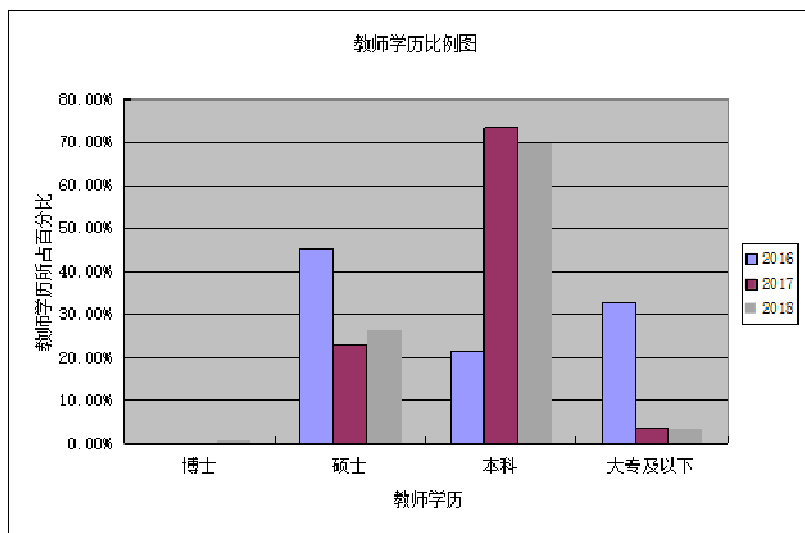
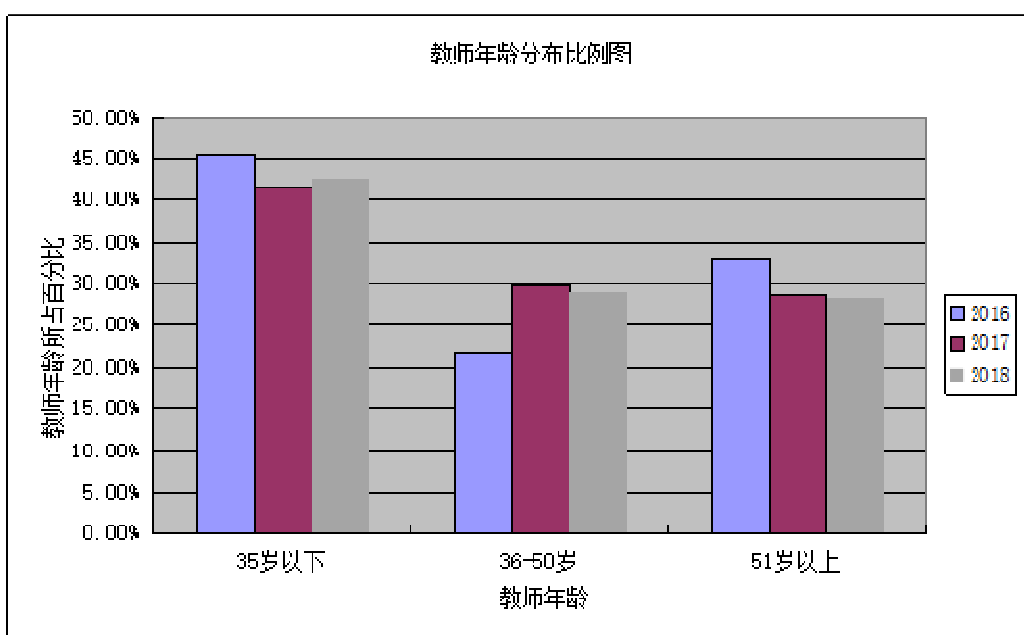

（四）学院管理

1. 教学管理

学院高度重视教学管理工作，提出“向课堂要质量”的指导思想，健全完善教学管理各项规章制度，使得教学管理工作有法可依、有章可循，以制度保障各项工作的正常开展。同时，学院规范了教师课时上报程序，规范授课计划、教案的书写和《记分册》的填写，规范了教学资料提交要求，规范建立了每个教师的教学业务档案。为强化教学管理过程，学院实施学期初、中、末三个阶段的常规教学检查、不定期抽查等形式开展教学计划、执行情况检查，建立较完善的教学质量保障监控体系，切实开展教学督导、学生评教、教师评教活动，促进教学质量的不断提高。

2. 学生管理

以加强基础文明教育培养学生良好的学风为重点，树立育人意识、法制意识、服务意识及创新意识。充分发挥学生管理工作在学院稳定与发展中的积极作用。不断加强规章制度建设，保证学生管理工作规范化和科学化。实施“六抓六教育”的学生管理工程，即抓制度建设、抓队伍建设、抓学生行为、抓工作落实、抓创新工作、抓安全稳定；实施诚信教育、挫折教育、感恩教育、文明修身教育、心理健康教育、安全教育工作。坚持学生工作例会正常化、制度化；强化学生管理队伍建设，确保学生管理工作高效有序；加强班主任及辅导员队伍建设，积极探索适合我院学生管理新思路，抓好学生干部队伍建设，强化学生自我管理。

3. 财务管理

学院注重财务制度建设、财务管理规范化。在制定年度经费预算时，坚持“量入为出，以收定支，收支平衡”的原则，合理安排收支预算、严格预算管理，认真做好收费工作、严格非税收入监督入库，所收费用全额存入国库杜绝坐支现金，重视日常财务收支管理，加强固定资产管理，做好学院审计工作。避免经费使用上的浪费，尽量优化经费使用的支出结构。财务部门定期和资产管理部门一起进行资产核查对账，定期清查盘点，杜绝资产管理方面出现“跑、冒、漏”的现象，避免重复采购，提高资产的有效利用率。建立了较为完善的财务管理内部控制制度及不相容职责机制，明确财务各岗位的分工和职责权限，并做到相互分离、相互制约、相互监督。

4. 后勤管理

后勤工作是学校教育教学工作的保障，抓好后勤管理，搞好后勤工作，服务广大师

生，是学校各项工作得以正常运转的基础。以全心全意为师生服务为宗旨，切实做好各项后勤保障服务工作。专人负责全校房产、基建、水、电设备及其它设备的建造、管理和维修。做好学院行政、教学所需物资的准备、采购、供应、保管、使用和监督工作。认真抓好食堂管理，每月对食堂管理和安全进行检查。督促物业公司做好校园卫生的管理、督查及保洁工作。严格执行政府采购制度，按程序做好学生公寓用品、课桌椅、学生公寓床、交通车运输服务、物业管理服务等项目招投标。

5. 安全管理

学院领导高度重视抓好安全工作，经常召开安全专题会议讨论和及时研究处理各种安全隐患；制定了安全责任制和责任事故追究制，实行一岗双责，党委书记、院长负总责，分管副校长真抓实干，保卫科与相关科室具体管，常抓不懈；加强值班制度，实行校领导、中层干部及全校教师总值班制度，发现问题及时解决；学院经常开展安全教育活动，每学期聘请公安人员来校进行法制教育、禁毒教育、反邪教教育、校园欺凌教育、防地质灾害和防溺水事故教育等；定期（每月）开展矛盾纠纷排查，妥善处理人民内部矛盾，并及时上报排查情况。

6. 管理信息化水平

学院建有门户网站，完成了基础网络建设，初步建成了智慧化校园网络基础平台、应用支撑平台、应用服务系统等，完成了统一门户平台、电子邮件系统、OA办公自动化系统等建设，目前正逐步投入使用。功能齐全的校园网在学校网络教学、招生就业、信息传递和资源共享中发挥强大的作用。

二. 铸就成长 圆梦成才之路

学院始终坚定“以服务发展为宗旨，以促进就业为导向”的培养理念不动摇。“服务发展”，不仅是服务经济发展，服务社会发展，更是服务学生的发展。我院坚持立德树人，全面推进素质教育，结合学院实际和学生特点，将培育和践行社会主义核心价值观教育贯穿教育教学全过程，将专业教育与非专业教育、课内教学与课外活动相结合，充分利用校园文化艺术节、班团活动、道德讲堂、职业技能大赛、创新创业大赛等活动，着力构建全员、全过程、全方位的育人格局，助力学生成长成才。

（一）在校体验

1. 立德树人

学院始终把学生思想政治教育放在首位，将制度管理和立德树人相结合，以思政教育为基本，以日常管理为抓手，深入贯彻落实全国高校思想政治工作会议精神，扎实抓好思想政治教育工作，开启了我院立德树人的新局面。

（1）贯彻精神，深入学习，着力加强学生思想政治教育

认真学习贯彻全国高校思政工作会议精神、宣传思政工作会议精神，全省高校思政工作会议精神，省委巡视9所高校集中反馈会议精神以及全国教育大会精神，以习近平总书记重要讲话精神为根本遵循，深刻领会加强和改进高校思想政治教育工作的重大意义和重点任务，加强辅导员队伍建设，抓好学生思想政治教育。



图 2-1 思政教育课堂

认真谋划研究思想政治理论课课程改革，充分发挥课堂教学的主渠道作用，加强学

生政治教育和思想道德教育。按照教育部要求,开设《毛泽东思想和中国特色社会主义》、《思想道德修养与法律基础》、《贵州省情》等思想教育基础课程,开展《形势与政策》课程专题教育活动,积极推动习近平总书记系列重要讲话精神和社会主义核心价值观进教材、进课堂、进头脑;积极培育和践行社会主义核心价值观,把中华优秀传统文化融入人才培养全过程,让优秀传统文化成为学生成长成才土壤;把班级作为大力推进学生思想政治教育、健康文化和良好习惯养成的主阵地。

(2) 重视引领, 加强培训, 扎实推进学生思政教育工作

学院坚持立德树人,重视思想引领,成立德育领导小组,坚持执行德育辅导员参加各班每月1次的主题班团会活动制度。通过德育辅导员参与各班级开展以“学雷锋精神,做有为青年”、“学习总书记讲话 做合格共青团员”、“学习习近平在中国政法大学考察时的讲话精神”、“感恩成长,放飞理想”、“青春瞩目十九大”、“感恩9月 献礼恩师”、“重温长征历程、弘扬长征精神”、“校园警示安全教育”等为主题的班团会活动,通过各德育辅导员参与各班级开展的主题班会和政治学习,使学习取得了实效,积极推动习近平总书记系列重要讲话精神和社会主义核心价值观进学生头脑,同时也增强了师生之间的凝聚力。



图 2-2 德育辅导员下班级开展主题班团活动

(3) 规范管理, 提供平台, 正确引导学生组织自身建设

学院加快学生社团组织及学生会建设。2018年社团数量为18个,有海鹰辩论社、亮青春朗诵演讲协会、久久书社、弦语吉他社、光影摄影社等,社团总人数946人。2018

年社团数量相较 2017 年增加了 10 个、比 2016 年增加了 16 个。学院的学生社团也经常性的组织活动来充实同学们的课余时间，久久书社开展了以“书香溢校园 点亮中国梦”为主题的世界读书日系列活动，馨雅礼仪社团举办了“赢未来”馨雅礼仪社团销售礼仪比赛等品牌文化活动，促进学生思想道德素质和科学文化素质的协调发展，不断丰富文化校园的内涵。学院还加大学生会建设力度，使学生会成为学生自我教育、自我管理、自我服务，实现社会化蜕变的有效平台。

(4) 发挥党校、团校德育教育载体作用, 定期开展培训工作

我院现设有团支部 13 个，其中学生团支部 12 个，教工团支部 2 个。定期对入团积极分子进行团课培训，并按时发展新团员。充分发挥业余党校和业余团校德育教育载体作用, 加强学生政治教育和思想道德教育。利用团课、党课对入团积极分子、团员、团干进行马克思主义、毛泽东思想、邓小平理论、习近平新时代中国特色社会主义思想基本知识教育，团章党章知识教育，使学生树立正确的人生观、世界观和价值观，坚定共产主义信念。



图 2-3 学生进行团校培训

(5) 充分应用载体作用, 抓好宣传育人

抓历史事件、时事热点，充分发挥学校一网一刊一报（学校网站、《贵州贸经》杂志、《天语流芳》学生报），学校黑板报、墙报、图片展，建立校团委微博等媒介的宣传、引导作用，做好宣传育人功能，广泛地对学生进行思想政治教育。

校园网



校刊



校报



案例一：汇聚青春力量 助力精准扶贫

2018年7月贵州食品工程职业学院根据《关于开展2018年全省大中专学生志愿者暑期文化科技卫生“三下乡”社会实践活动的通知》精神，组建了“起航”——贵州食品工程职业学院“科技支农”社会实践服务队，作为国家级重点团队，“起航”社会实践服务队一行35人，奔赴纳雍县董地乡开展了为期一周的暑期“三下乡”社会实践活动，取得丰硕成果。



结合我院专业优势，实践服务队员在董地乡开展了“粮油科普知识宣传”活动，为



当地乡亲送去农业科普知识，帮助他们解决在实际生产中遇到的问题，还对一些具体的农业科技进行指导，受到了农民朋友的热情欢迎和赞扬。

社会实践队分 11 个小组深入董地乡 11 个村开展贫困户走访，调研工作。共计走访 123 户贫困户，围绕子女入学情况、教育精准扶贫、农村危房改造、农民用水情况等问题展开，为扶贫工作收集调研数据，为精准扶贫贡献自己的青春力量。

2. 校园文化

优美的校园环境，健全的文化设施，完善的文化体制，为校园文化建设奠定了有力的基础。同时，学院重视校风建设，大力营造崇尚科学、严谨求实、善于创造、具有新时代特征和学院特色的良好校园风气，积极建设优良教风，努力形成良好学风。

(1) 加强领导，创新形式，开展丰富多彩文化活动

我院按照相关文件精神成立了校园文化建设领导小组，加强文化建设，将党建、团建工作与班级管理紧密地结合起来，通过开展内容丰富、形式多样的校园文化活动，加快学生社团、班团组织建设，依托校园文化艺术节，开展了志愿服务活动、爱国主义教育、“青春喜迎十九大 不忘初心跟党走”庆祝建团 95 周年诗歌朗诵比赛、“书香溢校园 点亮中国梦”世界读书日系列活动、“不忘初心·牢记使命”主题演讲比赛、烘焙比赛、“三创”大赛路演等活动。并于 11 月底举行贵州食品工程职业学院纪念改

革开放 40 周年暨第二届校园文化艺术节成果汇报晚会，获得圆满成功。使校园文化活动成为学生自我教育、自我管理、自我服务，实现社会化蜕变的有效平台。



图 2-4 新生军事成果汇报



图 2-5 “不忘初心·牢记使命”演讲比赛



图 2-6 第二届校园文化艺术节成果汇报晚会

(2) 全员育人，完善制度，营造良好的学风校风

学院坚持全员育人。坚持执行校园德育巡查制度，教职工在全校范围内开展德育巡查。到新校区后，认真执行夜间全员值班制度，积极开展校园文化活动，班主任、专业课老师深入各班级引导学生上晚自习，管理人员深入学生宿舍值班，引导学生养成良好生活习惯，营造良好学风、教风和校风，增强了师生之间的凝聚力。

(3) 挖掘特色，创建品牌，不断丰富学院文化内涵

学院不断挖掘自身文化体系中的特色和亮点，结合实际创建文化品牌。加大对“校

园文化艺术节”、“道德讲堂”、“三下乡社会实践”、“新时代学习大讲堂”等品牌文化活动的支持力度。坚持在全院范围内开展形式多样、内容丰富的思想政治教育活动，成为我校教职工和青年学生思想政治教育工作的又一主阵地。如新生法治教育大会，邀请退休老校长到校作“正确认识毛泽东和毛泽东思想”专题讲座，学院吴天祥院长为学生作了两次职业生涯规划的专题讲座，“历史上的12月”主题教育活动、学习党的十九大精神主题宣讲报告会，组织党员干部、职工集中观看十九大开幕盛况等。



图 2-7 吴天祥院长为学生作职业生涯规划专题讲座

学院始终把德育、智育、体育、美育有机结合起来，促进学生思想道德素质、科学文化素质和健康素质协调发展，不断丰富文化校园的内涵。

案例二：“醉”美酒博会 最美志愿者

2018年9月9日—12日第八届中国（贵州）国际酒类博览会在贵阳国际会展中心开幕。我院106名志愿者参与本届酒博会志愿服务工作，根据组委会安排，我院志愿者分为开幕式现场服务组、嘉年华会务服务组、售票组、检票组、后勤保障组等，为酒博会提供优质的志愿服务。在各项志愿服务中，同学们一直秉持吃苦耐劳、任劳任怨的精神，用热情和微笑认真对待每项工作。

在四天的会期里，我院志愿者立足工作岗位，服从组委会安排，以饱满的精神面貌

和热情的服务态度，做好志愿服务工作，迎接四海八方来宾，展现食品职院学子的美好精神面貌，为酒博会的顺利开展添砖加瓦，贡献力量。

我院志愿者的身影一向活跃在我省各种大型活动中，如“6.18 贵州生态日”宣传活动、贵阳市第八届旅游产业发展大会等。今后我院学子将继续发扬志愿服务的精神，让



微笑服务成为食品职院的一张靓丽名片。

3. 学生素质

(1) 夯实基础，文技并重，全面发展学生素质

学院严格按照高等职业教育课程标准要求开设公共文化和专业技术课程，开足课时。在巩固学生文化知识的同时，学院着力加强学生职业技能培养与提升，大力推进高职学生的素质教育。深化教学改革，实施专业、文化、技术三维一体教学，形成素质教育特色，教育教学质量显著提高。2018 年文化课合格率及技能课合格率情况如下：

图 2-8 2018 年文化课合格率



表 2-1 2018 年专业技能课合格率

2018 年	专业技能课合格率		
	学生人数	及格人数	及格率
	220	201	91.47

(2) 活力青春，增强体魄，促进学生身心健康

学院高度重视学生身心健康，大力发展校园体育运动事业，增强广大师生员工的身体素质，促进青少年德、智、体、美、劳全面发展。我院严格按照《国家学生体质健康标准(2014 年修订)》版(教体艺〔2014〕5 号)中的要求，对在校高职学生开展测试工作。2017-2018 学年学院共有 528 名学生参加体质测评，其中良好以上为 58 人，及格 379 人。体质测评工作的实施，有利于学生养成良好的体育锻炼习惯，促进学生身体健康。

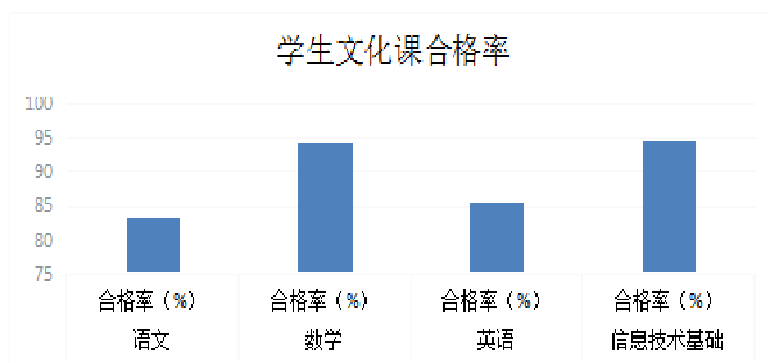
表 2-2 2017 年学校体育教学资源使用一览表

项目	数量	规格
标准田径场(含足球场)	1	400 米八跑道
室外篮球场	8 块	标准
网球场(室外)	1 块	标准

成立心理咨询中心。学院通过宣传、问卷调查、辅导讲座、心理咨询、心理团体辅导实践、拓展培训等手段，引导学生心理健康发展。多年来，学院没有出现因心理问题导致的重大危机事件。



案例三：运动不止步，梦想正起航

青春的脚步，快如金秋之风；绽放的笑容，灿若春晓之花。11 月 13-15 日，以“奋斗

新时代“青春展风采”为主题、“团结、奋进、文明、育人”为宗旨的贵州食品工程职业学院第二届田径运动会顺利举行。



本届运动会我院全体师生凝心聚力，勇于拼搏，展现出良好的精神风貌，完成了既定的目标，运动员们积极参与、奋勇争先，表现出了良好的竞技状态和道德水平，以坚定的信念和勇气书写了骄人的战绩，全体师生将发扬运动赛场的优良作风，为书写美好的明天而努力奋斗！

4. 助学成才

(1) 响应教育扶贫政策，建立“绿色通道”制度

为切实保证家庭经济困难学生顺利入学，落实国家相关资助政策，建立完善了我院“绿色通道”相关制度，确保我院 2017-2018 年符合条件的学生，一律先办理入学手续，然后再根据核实后的情况，分别采取不同办法予以资助。

表 2-3 2017-2018 年通过“绿色通道”入学学生情况

序号	专业名称	受助学生人数	
		2017 年	2018 年

1	粮油储藏与检测技术	0	9
2	食品质量与安全	51	84
3	食品贮运与营销	11	19
4	食品加工技术	0	0
5	绿色食品生产与检验	0	14
6	食品生物与技术	0	0
7	物流管理	16	49
8	会计	43	112
9	电子商务	0	35
10	财务管理	0	56
11	物联网应用技术	9	24
12	数字媒体艺术设计	2	16
13	机械制造与自动化	0	6
14	建筑工程技术	0	20
合计		132	444

(2) 落实资助政策，实施助学计划

严格贯彻执行国家相关资助政策，2018年发放教育精准扶贫助学金548人次，发放金额27.4万元；发放国家助学金1002人次，发放金额125.25万元；教育精准扶贫免学费382人，免除学费1337000元。制定完善了学院国家奖学金、国家励志奖学金、学院奖学金等评选办法。2018年度学院评选出国家奖学金1名，发放奖励金额：0.8万元；国家励志奖学金17名，发放奖励金额共计：8.5万元；学院奖学金158名，发放奖励金额共计：15.8万元。

与此同时，学院坚持“以学生为本”的服务理念，采取各种有效措施、多方开拓渠道，加大对经济困难学生助学力度。2018年设立勤工助学岗位28个，帮助贫困学生得到必要的经济资助。

(3) 引入社会力量，助学奉献爱心

我院秉承优良的办学传统，一直重视对贫困家庭学生的帮扶工作，除了落实党和国家的一系列助学政策以外，还积极引入社会爱心力量，为贫困学子送去关爱和希望，帮助他们改变命运的航向。经多方共同努力，成功对接贵州合力超市集团，对我院23名建档立卡的贫困学生进行结对帮扶。每生每学期2000元的帮扶，不仅在经济上帮助了贫困的同学完成他们的学业，同时合力员工的善举，还大大鼓励了广大师生互帮互助行

为，传递正能量。

案例四：感恩奋进 助学成才

张坤坤同学就读于贵州食品工程职业学院 17 级食品质量与安全专业，在校期间各方面表现优异。为减轻家庭负担，申请了生源地贷款，在学校利用空闲的时间勤工助学。虽然物质生活并不富裕，但始终保持积极乐观的生活态度，相信贫困只是暂时的，努力学习，认真实践，自己可以用双手改变未来！

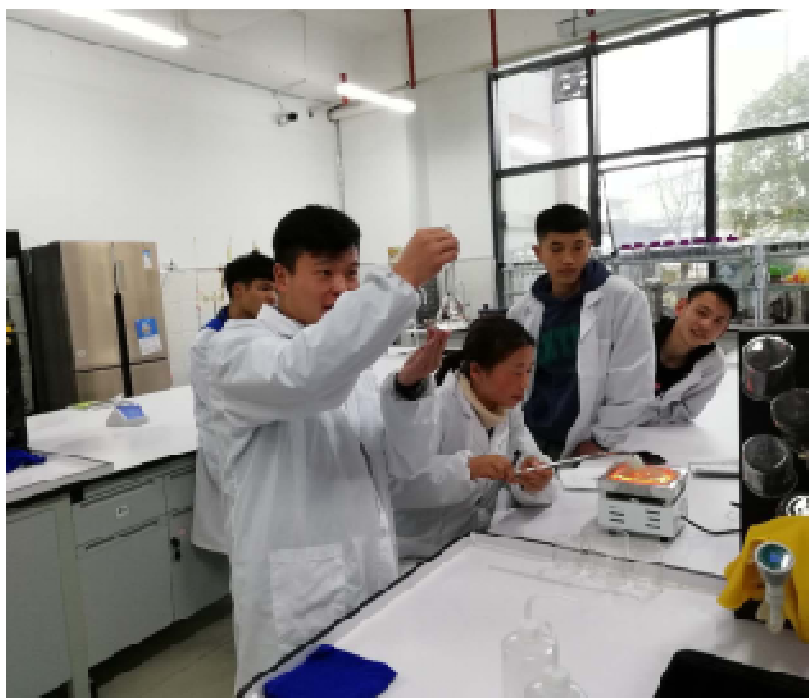

党和国家的资助政策，解决了很多贫困学子的后顾之忧，让他们能够专心致志，好好学习，追逐自己的人生梦想，也为他们提供了更大的平台，展示自己的青春无限。张坤坤同学积极参与校内外各种活动，如“三下乡”、“国际酒博会”的志愿者活动，清镇市的法律知识竞赛，校园里迎接新生的自愿者活动，学校运动会等。

全面的发展促进了他的快速成长，在入学一年之后，就以优异的成绩获得国家奖学金，省级优秀班干，成为学生学习的榜样。

5. 竞赛促学

竞赛活动是高等职业学校育人工作的重要组成部分。学院高度注重各类学生竞赛活动，以竞赛形式推动活动育人，让赛场成为展示师生良好精神风貌和综合素养的重要舞台，让比赛成为呈现职业教育成果、增强职业教育吸引力的重要窗口。竞赛的激励性质

有效地激发了学生对专业、职业、学习的热爱、向往与追求，帮助学生提升自信。

在 2018 年“挑战杯——彩虹人生”全省职业学校创新创效创业大赛中我院获得优异成绩，陈宁彬同学作品《公路减速带及人行楼梯防滑带发电装置的研究与设计》获“创意设计竞赛”（高职）一等奖。翁诗琪等同学作品《车享》获生产工艺革新与工作流程优化竞赛（高职）三等奖。

由中共清镇市委宣传部、清镇市总工会主办，清镇市文明办、清镇市文体广旅局、清镇市文联联合承办的以“唱响改革开放 共建美丽湖城”为主题的大型合唱比赛，我院以《迎风飘扬的旗》和《我爱你，中国》两首曲目荣获本次比赛一等奖，充分展示了我院师生朝气蓬勃、奋发进取的精神面貌。



图 2-9 学生参加合唱比赛

（二）就业质量

为保障学生就业质量，学院从源头抓起，围绕“一切为学生就业、创业服务”的主题，构建就业服务体系，积极为毕业生拓宽就业渠道。我院将根据学生专业，有针对性的调研、选择、组织部分综合测评好的企事业单位到校面对面宣讲。通过开设就业指导课、企业家论坛等方式建立企业与学生的有效沟通渠道。广泛与企业进行接洽，并对将为学生定岗实习的企业进行严格考核，为学生走向社会的第一步再把好一次关口。每年毕业季有计划的召开实习就业招聘会，按照双向选择的原则，为每一位毕业生提供多个对口专业岗位，确保毕业生就业专业对口。

学院不断增强校企合作，为提升学生就业质量，与合石电子等优质企业建立订单班为精准扶贫建档立卡户学生提供精准就业。与浙江吉利汽车有限公司等企业建立良好的

关系，为学生实习就业提供保障。

针对食品类专业，我院将依托行业优势企业为粮食、食品有关企业储备和提供优秀人才。因我院 2017 年 8 月首次招生，暂无学生就业情况。



图 2-10 学院合作实习企业

（三）职业发展

毕业生薪酬水平及职位晋升是就业质量的重要考察指标，我院将在今后的毕业生管理工作中注重学生毕业半年后薪酬水平及三年后职位晋升情况追踪，通过毕业追踪，促进我院教育教学改革，人才培养调整，学生职业发展。

毕业生职位晋升是学生改变自身命运和家庭命运的有效手段。选取好的企业尤为重要，企业为自身利益出台有效措施鼓励现代学徒制，在与我院合作的企业中，不少企业都为员工打通了晋升渠道，数控企业对带徒弟的师傅工时奖励政策；销售企业会结合自身企业文化建立分级晋升机制：第一阶段为见习培养，第二阶段为区域部长，第三阶段为见习店长，第四阶段为店长，第五阶段为创业店长支部经理。



学院为学生创业提供资源，现开设有学生众筹创业基地，将创新、创业融入人才培养全过程，指导学生自主创业。目前，我校学生呈现出积极的创业意愿，学生积极主动投入创业活动，自主组建创业团队，形成了渐趋浓厚的创业氛围。

我院还为学生发展搭建衔接的“人才立交桥”，通过各种通道拓宽学生发展渠道、学习途径，提高学历。

三. 深化教改 提升培养内涵

(一) 专业建设与提升

为区域经济社会发展服务，是地方职业学校的主要职责。学院坚持地方性、技能型、高水平的办学定位，根据贵州经济发展需要和产业结构，尤其是区域支柱产业，在充分调研、论证的基础上，结合学院实际，抓住专业建设的关键，坚持专业建设与地方产业互动，主动适应经济发展新常态，动态设置、调整、优化专业结构。

1. 专业建设

学院专业建设以“大扶贫、大数据、大生态”三大战略为引领，按照《贵州省现代职业教育体系建设规划》（2013-2020）中着力打造贵州省“五张名片”的精神，坚持教育与产业、学校与企业、特色专业与优势专业相结合，专业设置与职业岗位相对接，努力形成结构合理、紧扣产业、各具特色、错位发展的专业体系。2017年设立四大类7个专业，2018年新增7个专业，现学院共有招生专业14个，涵盖了食品药品与粮食类、农林牧渔类、生物化工类等八个专业大类。

表 3-1 学院专业一览表

序号	专业大类	专业名称
1	食品药品与粮食类	粮油储藏与检测技术专业
2		食品质量与安全专业
3		食品贮运与营销专业
4		食品加工技术专业
5	农林牧渔类	绿色食品生产与检验专业
6	生物化工类	食品生物技术专业
7	财经商贸类	物流管理专业
8		会计专业
9		电子商务专业
10		财务管理专业
11	电子信息类	物联网应用技术专业
12	文化艺术类	数字媒体艺术设计专业
13	装备制造类	机械制造与自动化（食品机械方向）
14	土木建筑大类	建筑工程技术

2. 专业结构调整

根据地方产业结构调整和社会经济发展对人才的需求，学院认真做好开办新专业的

前期调研、数据分析和科学论证工作，进一步调整和优化专业结构。围绕粮油食品产业链、职业岗位群、学科基础把握好新专业的建设方向，2018年，新增了食品加工技术、绿色食品生产与检验、食品生物技术、机械制造与自动化（食品机械方向）等7个招生专业，初步形成了以食品药品与粮食类专业为主，其他专业为辅的多学科专业协调发展的专业体系。

表 3-2 2018 年新增专业一览表

序号	专业大类	专业名称
1	食品药品与粮食类	食品加工技术专业
2	农林牧渔类	绿色食品生产与检验专业
3	生物化工类	食品生物技术专业
4	财经商贸类	电子商务专业
5		财务管理专业
6	装备制造类	机械制造与自动化（食品机械方向）
7	土木建筑大类	建筑工程技术

表 3-3 学院专业调整情况表

专业数			增幅
2017 年度	2018 年度		
7	14	其中新增	100%
		7	

（二）人才培养

学院按照高等职业教育要求，遵照高职教育的办学规律，为提高学生的综合素质和职业能力，使人才培养能够更好地适应社会经济发展对技能型、智能型人才培养的要求，学院各专业进行了人才培养模式的建设。

1. 产教融合，校企合作，开启人才培养新模式

“产教融合、校企合作”是随着经济发展而产生的一种新型人才培养模式，通过国家政策上的支持和鼓励，让“产”和“教”在资源、信息等方面的充分融合，最大化发挥出自己的优势，共同培养出符合社会主义现代化建设的复合型职业人才。我院在 2018

年通过长期调研考察与合石电子商务有限公司及百盛餐饮（成都）贵阳有限公司贵州分公司达成战略合作，联合开办合石电商计划招生食品质量与安全（高职）班和百盛餐饮计划招生食品储运与营销（高职）班，以订单班培养的方式探索人才培养新模式。



图 3-1 校企合作“精准脱贫订单班”签约暨授牌仪式

2. 以职业岗位和就业要求为导向，设计人才培养方案

按照“以企业岗位需要为目标，以岗位能力培养为主线，以市场经济需求为标准”的原则，深化人才培养模式改革，设计各专业人才培养方案，在必备的专业基础理论知识和专门知识的基础上，重点掌握食品行业领域的基本能力和基本技能，培养适应食品行业一线需要的高技能型专门人才。

3. 以工学结合为切入点，新多样化的人才培养模式

按照“校企合作全程贯穿，工学教体全面实施”的思路，学院根据不同专业特点和企业生产发展的需要，将行业企业技术标准与专业人才培养方案融合，将职业岗位要求与专业课程体系和教学内容融合，将企业生产过程与教学实践活动融合，将企业评价与学院考核融合，将企业文化与校园文化融合，真正实现教、学、做一体化。

案例五：工学交替新模式 培养粮储新“卫士”

2018 年开始，粮油储藏与检测技术专业教师积极与粮油企业沟通，建立合作，根据教学计划和课程安排，对工学交替的教学模式进行了探索。

根据粮油储藏与检测技术专业职业技能鉴定岗位（仓储管理员和农产品质量检验员）的需要，开设储粮害虫防治、粮油储藏技术与粮油品质检验等相关专业课程，并针对性的培养学生的专业技能。在讲授了粮食出入库、粮情检测、机械通风等知识后，立即组织学生去粮食企业进行实习，在粮食仓储技术人员的指导下参与粮食的出入库管理工作和机械通风实操训练，按计划安排学生进行储粮害虫调查与防治的企业实习，让学生了解主要的储粮害虫种类及特征，掌握害虫防治的方法和操作要点。



工学交替的教学模式将学校与企业紧密联系，加强学生的生产实习和社会实践，以就业为导向，培养高素质的劳动者和技能型人才，更好的为企业培养动手能力强，实践技能丰富的优秀人才。

4. 加强理实一体，强化学生职业技能

在实践教学方面，充分利用校内外各种活动，实现理实一体的有机结合渗透，真实体验生产组织管理过程，资源共享，文化互融，有效地培养学生的技术能力。

案例六：财务会计专业开展具有学院和专业特色第二课堂

为了提高学生的积极性和激发兴趣，既突显食品工程学院的特色，又将会计专业知识融入第二课堂，财务会计专业科老师通过开展中华传统文化面点制作，在制作过程中利用所学专业知识进行成本核算，即体现学校特色又巩固会计专业知识。

财务会计专业科老师认为第二课堂是日常教学过程的延伸，它应比日常教学活动更新颖更自由，教学内容更广阔，它可以拓展日常教学内容，形式上比“教中学，学中做”更侧重做的方面，可以让学生具有成就感，第二课堂的核心是培养学生的创新和创造能力。



一、教学计划



- 1、蒸食面点
- 中式面点是以面粉作为原料，通过蒸、煮、烙等方式作出面点美食，蒸食面点首先需要用酵母将食材进行发酵，通过蒸来制作面点。主要品种有馒头、包子、花卷、花式馒头等。

二、成本核算的资料搜集表

1、原材料

名称				
数量				
金额				

第二课堂课前有准备，有计划，有主题，有活动的 PPT。第二课堂首先由老师做教学安排，学生先观察老师的操作过程，然后学生自己动手独立完成产品，使学生们学中有乐、乐中求学。指导教师全程指导和帮助，鼓励学生大胆创新。课后学生需根据制作过程中各组消耗的料工费进行成本核算。

第二课堂由不同班级的学生组成团队来完成，学生在活动过程中明确分工，相互协作，培养了团队精神和合作精神。创新能力也普遍增强，提升了学院素质教育的质量，第二课堂的开展对宣传学院，挖掘学院内涵，发挥教师特长，强化学生个性发展起到很好的作用。

5. 利用信息化教学，丰富课堂教学手段

广泛应用信息技术进行教学，实现教育现代化，教学效果明显提高。

案例七：智能教学 活跃课堂

食品微生物教学过程中使用显微镜观察微观图像是一个常规的教学手段，使用频率非常高，因此如何改良教学手段使得课堂教学效率、效果得到有效提升成为本门课程迫切需要解决的问题。

从 2016 年下半年开始，食品专业教师就开始考虑如何利用现代化信息技术使课堂变得智能化，解



决目前显微观察教学过程中遇到的主要问题：每位学生独立使用一台显微镜观察图像，老师指导实验需要一一对学生的显微镜进行检查，课堂效率很低，并且对学生遇到的问题很难及时反馈，常常令老师有分身乏术的感觉。

经过老师们反复讨论和专家论证，决定通过安装一套无线智能互动系统以解决此问题。这套无线智能互动系统主要能实现以下功能：以学生手机为智能末端应用于实验课堂以及通过无线网络实现师生互动。学生们利用自己随身携带的手机可以与显微镜直接连接，图像同步在手机上并实时同步显示在教师的主控电脑屏幕上，便于教师同时关注所



有学生的实验进展。实验过程中同学们在自己的手机上有一个简洁的页面可实现教学过程中和教师良好的互动，同学们在课上所有的问题都能得到及时反馈，使得同学们上课热情得到很大提高，教师也取得了良好的教学效果。

通过对无线智能互动系统的使用整个课堂变得更加智慧化，教师对课堂的把握更加得心应手，可以对学生的考勤、计分、练习、示范，全部实现智能化管理，使得整个教学获得了极大改善。信息技术高度发达的今天，我们有必要紧跟时代步伐，不断利用先进信息技术使教学过程科学化、高效化。另外，在拥有更新技术的支持下我们有可能不断创新教学方法，助力我院课程精品化、实用化。

案例八：信息化教学在物流专业课程中的应用

为了解决物流专业课程在教学时存在学时少、内容多、知识应用少、内容抽象难懂、学生缺乏学习兴趣等问题，物流专业教师利用信息化手段进行了一些教学创新。

运用工作过程导向方法结合信息化教学模式，改变物流专业课程传统教学的理念和方向。通过 QQ 群、微信、扫描二维码、云课堂 APP 等信息化教学手段，充分利用课前时间完成知识传授，把课堂释放出来进行各模块业务操作应用的设计，以工作过程为设计主线，掌握物流各模块功能的相关知识和操作技能，体现工作过程和学习过程的统一，实现教、学、做一体化。

利用课程平台、云课堂 APP、教学视频、微课辅助学生自主完成预学习，培养了学生自主学习能力，延长了学习时间，增加了学习深度，充分体现了“自主、合作、创新”

的教学理念。形成了学习先行，后课堂内化的一种教学模式。课程讲授过程中，教师可以根据学生的预学习和课前测试情况，根据需要通过教学平台 APP 可以灵活重组教学内容。同时可以通过图片、视频、动画、微课将企业运营与课程理论教学相融合，做到学以致用。课程中每个知识点或项目的完成，均可采用游戏、flash、PPT 汇报等形式来检测学生的掌握情况，激发学生的学习兴趣，提高学生的综合素质能力。

（三）课程建设

课程作为高质量人才培养方案实施的载体，是专业建设的基础。2017-2018 学年全院开设课程总数为 75 门，共计 9316 学时，其中理论+实践课程（B 类）的学时占总学时的 57.02%，具体课程类型设置见下表。

表 3-4 课程类型设置一览表

课程类型	课程门数	学时数	占总学时的比例 (%)
理论课 (A 类)	38	3914	42.01%
理论课+实践课 (B 类)	34	5312	57.02%
实践课 (C 类)	3	90	0.97%

学院通过调查专业服务面向的行业企业的职业（工种）情况，参照《中华人民共和国职业分类大典》职业工种分类情况及分类原则，整理出专业面向的职业工种；对专业涵盖的职业工种进行职业能力分析，获得本专业对应职业岗位的知识要求和技能要求，通过市场调研、企业合作交流，形成专业课程体系。专业课程结构，采用了更加适合高职技能型人才培养的模块化教学体系，课程设置也更加有利于项目化教学的开展，课程的教学内容更加有利于学生职业岗位能力的培养。

案例九：“做中学、学中做”的教学模式在数控加工课程中的实践

专业课程教材要体现职业的特征、职业的行为、职业的技能以及职业的方法等。为

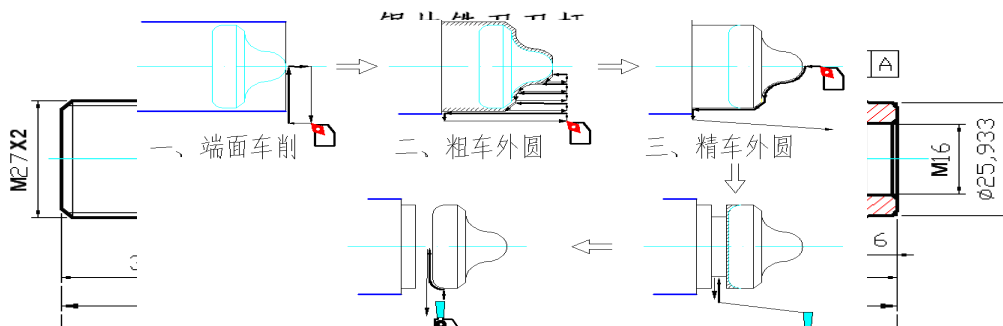

了全方位的实施“做中学、学中做”的教学模式，学院组织教师开发了数控加工项目教材。该教材既能配合新的模式实施教学，还可供初学者自学。教材内容通俗易懂，加工零件具有实用性。

“做中学、学中做”的教学模式需要打造理实一体化的教学场景，打破了传统的教



室和实训室的界限，把教室和实训室合为一体，形成了综合的教学场地。需要分析时有



理实一体化教学场景

场地，需要演示时有多媒体，需要操作时有设备，充分的利用所有的教学资源为教学服务。

教学设计以“任务”为主线，按照逻辑明确、思路清晰的九个步骤逐一进行。任务安排由易到难、由简单到复杂，在实施过程中兼顾理论知识，做到理论与实际相结合，任务与企业的实际生产相结合，与取得职业资格证书相结合。

任务步骤表

序号	操作内容	时间要求	注意事项
1	环视机床，安全检查；	20s	
2	机床回参考点操作；	20s	注意尾座位置是否安全。
3	工件装夹； 	30s	符合装夹要求。
4	刀具装夹（90° 外圆车刀、切刀）；	100s	
5	对刀（90° 外圆车刀、切刀）；	200s	需粗略检验。
6	新建文件，录入程序并保存；	6min	操作员录入时，校对员需仔细检查校对。
7	校验程序；	1min	锁住机床校验。
8	运行程序；	4min	自动加工过程中操作员和安全员要时刻关注刀具运动轨迹是否符合预想的路线，如有异常立刻按  键暂停程序，如已经发生撞刀事故须立即按下急停开关  。
	刀架移到安全换到刀位置		
	快速倍率降到 20% 以内		
关闭防护罩，运行程序			
全过程限时 16min			

任务步骤简单清楚

针对不同的教学环节，我们采用了更加适合该环节的教学方法，使学生在最短的时间内掌握操作技能。

1、演示法，用于工作的过程中直观的展示给学生。



教学操作演示

2、练习法，用于任务的训练。



学生操作练习

3、任务驱动教学法，用于每一个项目的教学。



完成加工项目

4、合作学习教学法，用于任务的完成。

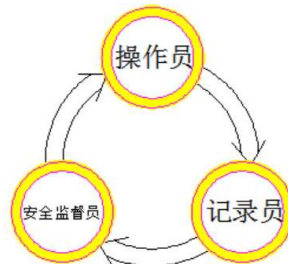

三人小组 轮流实践

5、理实一体化教学法，用于任务过程的分析和讲解。

6、讨论式教学法，用于任务完成后的经验总结。

（四）实验实训

1. 校内实验实训室建设

实验实训室是培养学生实践能力的场所，完善的实验实训室是我院开展实验实训教学的重要保障。校内实验实训室建设水平的高低直接影响专业人才培养目标的实现。近两年来，学院根据发展规划，加大了办学基本条件及校内专业实验实训室建设，完善和充实了校内专业实习实训条件。2017年学院实验实训室21个，建设资金676.8667万元，2018年新增专业实验实训室32个，建设资金1161.521万元。

图 3-2 校内实训基地情况



表 3-5 2018 年新增校内实验实训室一览表

序号	专业科	实验实训室名称	建筑面积(m ²)	工位数	适用专业	建设资金(万元)	建设时间	备注
1	财务会计专业科	会计电算化实训室	100	54	会计电算化、会计、财务管理	36.9	2017、9、29	
2		收银实训室	100	40	会计电算化、会计、财务管理	21	2017、9、29	
3	经济管理专业科	电商物流信息技术实训室	200	72	物流管理、电子商务等专业	81.3	2018	在建
4		现代物流综合作业实训室(含叉车操作区)	1200	60	物流管理、电子商务等专业	95.1	2018	在建, 建筑面积分别为室内 600 m ² 、室外 600 m ²
5	计算机及应用专业科	U I D 实训室 1	118	40	数字媒体艺术设计、计算机平面设计 (U I 用户界面设计方向)	19.93	2017.9	
6		U I D 实训室 2	142	40		25.878	2017.9	
7		平面设计实训室	104	40		4.719	2017.9	
8		影视后期制作实训室	118	40	数字媒体艺术设计、数字媒体技术应用	43.5	2017.9	
9		摄影摄像实训室	142	40	(数字视频包装方向)	19.288	2017.9	

10		多功能厅实训室	142	40	数字媒体艺术设计、计算机平面设计（UI 用户界面设计方向）、数字媒体技术应用（数字视频包装方向）、建筑装饰（软装设计制作方向）	25.051	2017.9	
11		手绘实训室	118	40		1.96	2017.9	
12		文案写作实训室 1	142	40		3.916	2017.9	
13		文案写作实训室 2	118	40		3.916	2017.9	
14		软装陈设实训室	356	40		2.886	2018.5	
15		软装设计实训室	126	36		6.9368	2018.9	
16	粮油食品专业科	微生物实验室	111.99	40	食品质量与安全 粮油储藏与检测	45.96	2018.3	
17		显微观察室	92.84	40	食品质量与安全 粮油储藏与检测	97.65	2018.3	
18		粮油食品检验室	141.56	40	食品质量与安全 粮油储藏与检测	50.23	2018.3	
19		化学实验室	149.91	40	食品质量与安全 粮油储藏与检测	34.49	2018.3	
20		天平室	32.5	20	食品质量与安全 粮油储藏与检测	16.46	2018.3	
21		光谱室	27.26	20	食品质量与安全 粮油储藏与检测	191.37	2018.3	
22		高温室	20.12		食品质量与安全 粮油储藏与检测	1.27	2018.3	
23	药品室	20.22		食品质量与安	7.68	2018.3		

					全 粮 油 储 藏 与 检 测			
24		喷淋室	3.24		食 品 质 量 与 安 全 粮 油 储 藏 与 检 测	0.77	2018.3	
25	贸易经济专业科	电子商务实训室	200	48	食 品 贮 运 与 营 销	40.8	2017	
26	现代教育技术中心	公共云机房实训室1	120	61	各 专 业 科 计 算 机 相 关 课 程	96.33	2017年	现代职业教育提升计划教学公共机房建设项目
27		公共云机房实训室2	108	61	各 专 业 科 计 算 机 相 关 课 程		2017年	
28		公共云机房实训室3	120	61	各 专 业 科 计 算 机 相 关 课 程		2017年	
29		公共云机房实训室7	95	61	各 专 业 科 计 算 机 相 关 课 程	68.85	2018年	公共机房建设项目
30		公共云机房实训室8	95	61	各 专 业 科 计 算 机 相 关 课 程		2018年	
31			物联网应用技术专业实训室	125	40	物 联 网 应 用 技 术 专 业	60.4	2017.2
32		物联网应用技术专业食品溯源实训室	208	60	物 联 网 应 用 技 术 专 业	56.98	2017	于2015年购买
合计			4896.64	1315		1161.521		

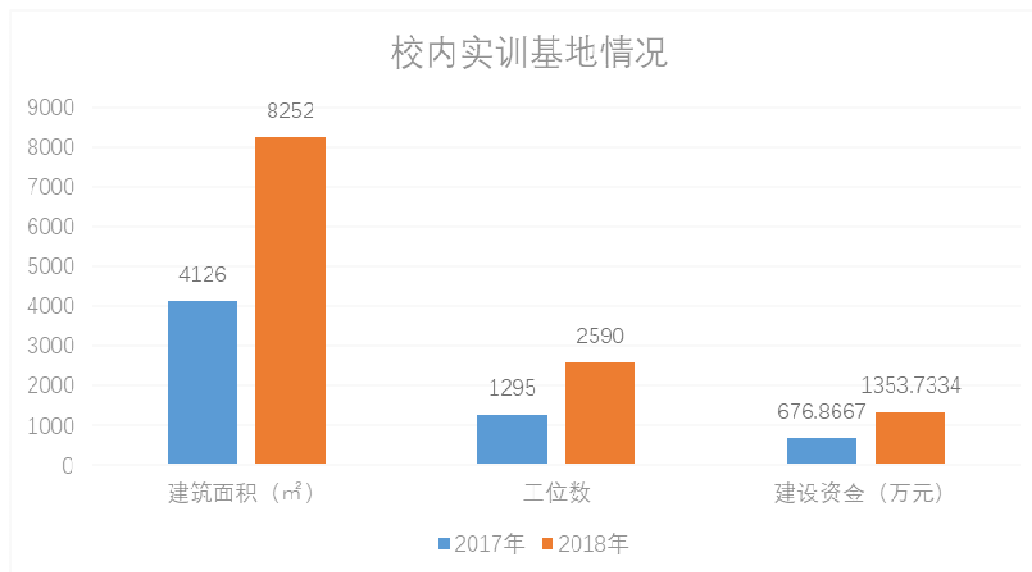
2. 校外实训基地建设

为了提高人才培养质量，学院根据各专业教学需要，本着优势互补的原则，积极建立校企合作办学机制，已建立校外实习实训基地 72 个，充分利用了企业的物资资源和人力资源。

表 3-6 2018 年校外实训基地一览表

序号	企业名称	主要实训内容
1	贵州优易合创大数据资产运营有限公司	大数据实训实习
2	贵州省储备粮管理总公司	粮油储藏与检测，食品质量与安全专业实训
3	贵州金杨油脂有限公司	粮油储藏与检测，食品质量与安全专业实训

4	中央储备粮贵州分公司贵阳直属库	粮油储藏与检测，食品质量与安全专业实习实训
5	清镇粮油购销有限责任公司	粮油储藏与检测，食品质量与安全专业实习实训
32	贵州白通领科技有限公司	会计电算化，计算机网络，物联网专业实习实训
36	贵州你古网络科技有限公司	
34	贵安新区谦韵艺术设计有限责任公司	
36	贵阳天地通联通讯信息有限公司	
37	安顺市平坝区黔昌粮油有限公司	粮油储运与检验技术专业实习实训
38	关岭布依族苗族自治县粮食收储经营公司	
39	普定县粮食购销有限责任公司	
40	安顺市平坝区粮油收储经营有限公司	
41	贵州新潮国贸商务股份有限公司	会计电算化，营销类专业群，电子商务，物联网专业实习实训
42	贵阳安凯体育用品贸易有限公司	
43	贵州蔚蓝时代贸易有限公司	
44	贵州合石电子商务有限公司	
45	上海美满人生生物科技有限公司	
46	贵州三木嘉贸易有限公司	
47	贵州首杨商业管理有限公司	
48	贵州禾唛餐饮有限公司	财务会计与统计，营销类专业群，物流服务与管理专业实习实训
49	贵阳南明大白鲨渔港酒店	
50	百胜餐饮有限公司	
51	贵州花海拾味餐饮文化有限公司	
52	贵州省兴东民族大健康产业有限责任公司	
53	贵州财门餐饮管理有限公司	
54	贵州盘江饭店有限公司	
55	福州住电装有限公司	数控技术运用专业实习实训
56	贵州黔晨精细化工有限公司	
57	上海鸿虎企业管理咨询有限公司	计算机运用，电子商务，营销类专业群专业实习实训
58	贵州黔中泰富科技有限公司	
59	贵阳文佳鑫商贸有限公司	
60	四川泰一保险经纪有限公司贵阳分公司	
61	中国大地财产保险股份有限公司贵阳中心支公司	
62	贵阳云岩初生沐婚纱摄影馆	

63	贵州今朝教育投资管理有限公司	
64	贵州中腾伟业房地产营销策划有限公司	
65	贵阳智联房地产营销顾问有限公司	
66	贵州林城益都置业管理有限公司	
67	遵义市田家沟万花源旅游开发有限公司	
68	贵州说有道房地产经纪有限公司	
69	贵阳李小平摄影艺术有限公司	
70	清镇黔中通达网络工程有限公司	
71	贵州红魂酿酒业有限公司	食品生物科技专业实习实训
72	中共贵州省委机关招待所	营销类专业群实习实训

（五）教师培养与培训

2018年，学院着力加强师资队伍建设，通过引进不同层次紧缺专业优秀人才，来充实一线教师队伍。同时，学院大力实施骨干教师培训、青年教师培训和管理人员培训。2018年累计培训274人次，培训时长达1476小时。另外，积极鼓励中青年教师在攻读硕士研究生学位，不断提高在职教师学历层次，2017年教师中有3人获研究生学历或硕士学位。

表 3-7 2018 年教师培训情况表

序号	培训内容	培训天数	参培人数
1	亚行贷款项目学校骨干专业带头人和骨干教师培训	4	4
2	亚行贵州项目能力本位课程培训	3	4
3	影视后期培训	57	1
4	新入职教师素能提升培训班	10	6
5	大数据应用普及及专项能力培训	5	1
6	18版高职《毛概》《思修》教材培训	6	10
7	18年高职院校创新与通识教育师资培训	7	1
8	2018年贵州省舞蹈编导培训班	2	1
9	2018贵州省职业院校“四有”“三者”好老师培训班	6	3
10	贵州省职业院校项目化课程设置与实践培训班	7	1
11	中国合唱指挥大会	5	1
12	贵阳2018年秋季指挥研修班	3	1
13	中职学校通识课教师素能提升班	7	1
14	贵州省职业院校项目化课程设计与培训	7	2
15	大数据专题延伸工作培训	1	1
16	税务软件培训	1	11
17	福斯特公司软件培训	1	12

18	会计继续教育培训	3	4
19	全省骨干教师培训	7	3
20	用友 U8 软件培训	1	2
21	2018 年贵州高校广联达 BIM5D 课程培训班	2	2
22	2018 年贵州省职业院校技能大赛中中职组“建筑 CAD”赛项赛前培训	2	2
23	2018 年全国高等院校 BIM 应用技能暑期师资培训班	7	2
24	建筑工程施工专业“职教云课堂”教学示范及师资培训	2	2
25	2018 年度中职学校大数据应用普及及专项能力培训	7	2
26	贵州省职业院校项目化课程设计与实施	8	1
27	青年教师教学竞赛培训	6	2
28	食品企业质量管理人员及化验员培训	5	2
29	粮食行业职业技能检定考评员培训班	7	2
30	高校教师资培训	5	170
31	创新创业培训	7	2
32	大数据初识培训	7	7
33	无人机应用培训	12	1
34	贵阳市块数据中心大数据平台培训	3	3
35	大数据知识培训	1	1
36	贵州省高校教育与科研网 IPV6 技术培训	2	2
37	物联网概论	20	1

（六）教学质量评价体系

教学质量是高校生存和发展的生命线。高校构建并实施教学质量监控与保障体系，有利于强化教学管理、提高教学质量；有利于教师创新教学观念，不断提高自身的综合素质；对于持续提高人才培养质量，全面实现人才培养目标具有重大意义。为进一步深化学院教学改革，进一步完善教学质量监控与保障体系，学院专门成立了职业教育质量提升工程领导小组，分别从“教前”、“教中”、“教后”三个方面来对教师的教学进行监督。通过教学前期的检查，教学过程中的督查，教学后期的测评、学生座谈会，以及各班学生信息员反馈意见等方面，由质量控制办负责及时对集中的信息进行调研分析，并将确证的信息反馈到相关单位和部门，有效推进相关问题的改进工作，使教学质量有明显提升，全面保障人才培养质量。

（七）校企合作

“产教融合、校企合作”是随着经济发展而产生的一种新型人才培养模式，通过国

家政策上的支持和鼓励，让“产”和“教”在资源、信息等方面的充分融合，最大化发挥出自己的优势，共同培养出复合型职业人才。

1. 统筹协调，增进合作，开创校企双赢新局面

学院成立校企合作指导委员会，委员会由学院领导、相关行政职能部门领导、各专业负责人组成。校企合作指导委员会的办公室设在实习就业科办公室，统筹协调学院校企合作项目，加强学院与企业、社会的联系，拓宽和企业的合作渠道与途径，巩固、拓展、提升校企合作、工学交替项目内涵并组织开展校企合作与生产性基地建设项目的调查与研究。

我院先后与多家企业签约进行校企合作，进一步完善校企协同育人机制，探索以促进就业为导向的人才培养模式改革创新，深化校企产教融合的动态管理中实现共享育人成果，实现学院发展、企业壮大的共赢局面。

案例十：订单培养 精准脱贫

2018年8月根据省教委关于进一步做好全免费订单职业教育精准脱贫班招生工作的通知，学院领导带领实习就业科及专业科室领导对企业进行考察，与贵州合石电子商务有限公司及百盛餐饮（成都）贵阳有限公司贵州分公司达成战略合作，签订“精准脱贫”订单班培养协议。合石电商计划招生食品质量与安全（高职）班，百盛餐饮计划招生食品储运与营销（高职）班，每班50人合计100人。冠名班名称：合石食品安全精英班，百盛餐饮（一）班。



为了做好订单班工作，合石电商与百盛餐饮在贵州食品工程学院高职新生入学时，参与新生入学接待工作。对建档立卡户学生重点宣传，帮助学院学生顺利入学完成学业，

实现精准就业。

2. 产教融合，服务经济，提升专业产业融合空间

为区域经济社会发展服务，是地方职业院校的主要职责。我院前身作为一所有着 63 年办学历史的全国首批重点建设示范性学校、国家级重点中专学校、首批国家改革发展示范性建设学校，始终坚持地方性、技能型、高水平的办学定位，根据贵州经济发展需要和产业结构，尤其是区域支柱产业，在充分调研、论证的基础上，结合学院实际，抓住专业建设的关键，坚持专业建设与地方产业互动，“因变而化”，逐渐形成以核心专业为带动，主动适应新时代经济发展趋势，动态设置、调整、优化的专业结构。

为呼应贵州省在十三五期间将大力发展大数据产业的需求，学校自国家级示范院校建设立项以来，先后停招和淘汰了不符合地方产业发展需求的专业，同时新设置与产业相关的专业。所设置专业与贵州地方经济同频共振，为服务贵州地方经济发展作出了重要贡献。

案例十一：搭建学生个性化学习平台—同飞工作室引领产教融合

工作室专业建设的重点方向之一是：学生自主学习环境的建立和自主学习方式习得，探索产教融合的校内模式。

同飞工作室的日常管理工作，由数字媒体专业的学生担任。每周三中午进行一次周工作总结例会，有老师参与听取一周工作情况汇报，并解决出现的各种问题。工作室采用这种方式来进行管理，目的是打破学科界限，给予学生一种整合性的学习体验。

通过工作室，允许学生各自专攻某一特定领域的学习任务，让学生有机会去计划和组织各自的学习方向和学习内容，同时与同学共同合作来完成大型的学习任务，并由教师牵头将学习过程转化为经济效益，探索产教融合的校内模式，以此激励学生的学习热情。

3. 提高质量，扩大规模，激发集团化办学优势

为了积极探索职业教育“资源整合和重组，走规模化、集团化、连锁化办学的路子”，进一步深化职业教育办学体制，运营机制和人才培养模式改革，促进职业教育扩大规模，提高质量，省教育厅 2009 职成教发[70]号文件决定，成立贵州省计算机与网络技术职业教育集团。作为我省首批成立的 6 个职业教育集团之一，省计算机与网络技术职教集

团由我校牵头组建，以计算机与网络技术专业为纽带，集合了省内开办该专业的主要高等职业学院和中等职业学校、国内主要计算机与网络产品生产商和省内主要的计算机产品集成商和服务商。集团现有成员 83 个，其中：高等职业院校 5 个、中职职业学校 28 个、行业协会 2 个、IT 企业 34 个、IOT 企业 4 个，集团以校校、校企合作为基础，以优势互补、资源共享、成员共赢为目标，促进贵州计算机职业教育发展，满足高技能人才的需要，创新办学模式。

近年来，我院各专业也根据自身的专业特点，相应加入贵州省职业教育集团：酿酒技术专业加入贵州酿酒产业职业教育集团、建筑工程施工专业加入贵州省建设职教集团、物联网技术应用专业加入贵州大数据产业职业教育集团。

（八）图书及信息化建设

1. 图书建设

学院在原有图书的基础上，加大了对纸质图书和电子图书的投入，纸质图书投入 50000 册，电子图书投入 4000 册。

表 3-8 2016-2018 学年图书存量

学年	纸质图书（册）	生均数	电子图书（册）	生均数
2016 年	109348	21.3	75000	14.61
2017 年	109848	21.4	83000	16.17
2018 年	159848	28.4	87000	15.48

2. 信息化建设

学院初步建成了智慧化校园网络基础平台、应用支撑平台、应用服务系统、移动校园微门户和安全检测及修复服务。

建设规划满足师生的学习、生活需求和教职工的办公需求，完成基础综合布线系统、校园基础网络建设、校园 IP 广播、安防监控系统、基础网络保障建设、基础网络机房及数据中心建设、网络安全保障系统、教学机房、多媒体教室建设、校园一卡通基础应用，软件部分完成统一门户平台、电子邮件系统、OA 办公自动化系统等建设、教务管理系统、学生管理系统、招生管理、资产管理系统、人事管理系统、后勤管理系统建设。2017-2018 年建设资金为 3610.007 万元。

表 3-9 智慧化校园建设一览表

序号	项目名称	数量	资金投入（万元）
1	互联网出口带宽	500M	
2	校园门户网站群	1	14

3	多媒体教室	50 间	300
4	多媒体阶梯教室	2 间	
5	中心机房建设	1 套	500
6	智慧校园建设项 (EPC)	1 套	2796.0071
7	校园一卡通基础应用	1 套	
合 计			3610.007

四. 开放合作 拓展办学格局

加强国际交流合作，引入优质教学资源，提高交流合作水平，是高等职业教育发展的必然趋势。近年来，我院主动切合服务国家“一带一路”“东盟合作”战略，积极探索开展国际化合作，创造国际化环境，提升国际化氛围，为广大师生创设交流机会，为高技能人才提供国际化视野。

2018年8月，我院院长、教授吴天祥作为贵州白酒专家受邀担任第19届布鲁塞尔国际烈酒大赛国际评委，期间所提“建议中国白酒新时期发展要坚守纯粮酿造、固态发酵、陶坛陈酿的内涵式酿造工艺，构建陶坛陈酿基酒的质量和风格标准，来制定白酒类的产品标准，这是中国白酒高质量发展的必然选择”，对我院今后如何发展酿酒技术专业以及如何实现酿酒技术与酿酒产业产教深度融合具有一定现实意义。



图 4-1 吴院长受邀担任国际烈酒大赛国际评委

五. 政策保障 确保稳步发展

（一）政策引领

2018年，学院领导及全体师生进一步深刻领会学习贯彻党的十九大和十八届三中、四中、五中全会精神以及习近平总书记系列重要讲话和全国教育大会精神，按《高等职业教育创新发展行动计划（2015-2018）》《深化职业教育教学改革全面提高人才培养质量的若干意见》《关于建立职业院校教学工作诊断与改进制度》《贵州省高等职业教育人才培养质量提升工程实施方案》等一系列国家、地方政府及行政主管部门相关政策文件要求，围绕促进产教深度融合，找准定位，坚持依法治校，以强化教育教学管理为重点，完善制度标准、创新运行机制，更新管理理念，深入推进现代职业教育建设工作，保证各项政策及时有效地落实，砥砺前行，为谱写好中国梦的贵州篇章做贡献。

（二）经费支持

学院经费投入主要来源于财政拨款和专项投入，为学院发展提供资金保障。一年来，学院总收入8515.19万元，其中财政拨款收入3702.85万元（其中公积金228.72万元），事业收入250万元，其它收入4562.34万元。学院严格执行贵州省财政预算制度，各项经费收入规范到位，各种类型来源的经费收入比例保持相对稳定，办学经费足额投入，有力保障学院教育事业健康发展。

（三）监督评价

教学质量是高校生存和发展的生命线。根据学院对教学质量监控工作的要求，学院成立了职业教育质量提升工程领导小组，由质量控制办抓好协调，明确质量标准和相关人员的工作规范，建立较为完善的教学质量保障与监控体系，切实开展教学督导、学生测评、同行测评等评学评教工作，促进了教学质量的不断提高。

（四）网络建设

2017年起，我学院积极争取多方共建，累计投入3600余万元，完成网络基础改造、流程开发平台建设等工作，智慧校园建设取得了较好的效果；配备硬件防火墙、入侵检测、流量控制、网络行为审计等安全设备，确保数据中心稳定运行，保障学院日常工作顺利进行。

六. 搭建平台 服务经济社会

（一）技术技能人才培养

“民以食为天，食以安为先”。充足的食物是社会稳定的基础，优质的食品是国民健康的保证。作为依托粮食行业办学的职业院校，我院义不容辞的参与到粮油食品行业人才培养战略中，为我省食品行业技术人才培养提供长效的智力支持和人才保障。

1. 与企业共同制订人才培养方案

我院不断探索创新职业教育人才培养模式，在贵州省粮食局的大力支持下，通过校企紧密合作模式为社会解决技能人才短缺的问题，注重把握食品行业发展动态和市场需求变化，邀请企业参与制定能充分反映服务于食品行业经济发展、满足食品行业人才需求的人才培养方案，并参与学院培养技能人才的教學全过程，将高技能人才培养的目标落到实处。

2. 企业参与人才质量评估

为了让企业获得“用得上、上手快、留得住”的人才，保证人才培养的优质高效，企业和学院共同对人才培养质量进行评估。学院将制订企业参与学生综合评价考核机制，不断调整教育教学方式，确保按企业实际需求培养人才。

3. 构建双向对接体系

学院整合教育资源优势，将专业与行业相结合，专业结构对接行业结构，课程体系对接职业标准，教学过程对接生产过程。积极探索“教、学、做、考、用”为一体的教学方法，以达到教学与岗位“零距离”对接。

（二）继续教育

从2002年开始，为了拓宽办学范围，提高办学层次，更好地为贵州经济发展服务，我院先后与四川大学、华东理工大学、贵州大学、贵州师范大学联合办学，利用这些优秀高校先进的教育资源，结合我院良好的教学设施和管理优势，联合举办成人高等函授教育和专本衔接自考助学。2002年—2018年，共计为贵州经济发展培养专科和本科层次学生5686人，其中，成人函授5621人，自学考试65人。已毕业4235人，目前仍有174人在读。通过举办成人高等学历教育，可以更大范围地普及高等教育，为广大社会青年和在读高职学生提供继续接受高等教育的机会，为他们搭建提升学历和知识技能水平的桥梁，以帮助他们能转向新的发展方向，或在工作中向更高层次发展。

表 6-1 与各高校联合举办成人高等函授教育情况一览表（2002—2018 年）

联办高校名称	联合办学时间	办学层次	专业	学生人数 总注册
四川大学	2001 年— 2015 年	专科	会计电算化、工商管理、法律事务、市场营销、计算机应用技术、学前教育、财务管理	4320
		专升本	会计学、行政管理、法学、汉语言文学、财务管理	
贵州大学	2012 年 至今	专科	会计学、行政管理	231
		专升本	会计电算化、工商企业管理	
贵州师范大学	2012 年 至今	专科	学前教育、法律文秘	697
		专升本	学前教育、法学	
华东理工大学	2013 年 至今	专科	会计、工商企业管理	373
		专升本	会计学、工商管理、工程管理	
合 计				5621

表 6-2 成人高等函授教育 2017 年 9 月—2018 年 8 月服务学生人数统计表

年级	联办院校	注册 人数	毕业 人数	层次、专业	备注
2015	华东理工大学	89	75	专科：会计、工商企业管理；专升本：工商管理、会计	已毕业
	贵州大学	22	14	专科：建筑工程技术	已毕业
	贵州师范大学	141	120	专科：学前教育、法律事务；专升本：法学	已毕业
2016	华东理工大学	66	47	专科：会计、工商企业管理；专升本：工商管理	已毕业
	贵州大学	71		专科：建筑工程技术、行政管理、计算机应用技术； 专升本：会计学、行政管理	在读
	贵州师范大学	76	57	专科：学前教育	已毕业
2017	华东理工大学	36		专科：会计、工商企业管理；专升本：工商管理	在读
2018	华东理工大学	2		专升本：会计学	在读
合计		合计：503 人，其中已毕业：313 人，在读：109 人。			

表 6-3 专本衔接自考助学 2018 年服务学生人数统计表

主考院校	批次	专业	学生人数
贵州大学	2018 春季	行政管理	8
		工程管理	2
		会计	1
		室内设计	1
	2018 秋季	行政管理	18
		工程管理	2
		会计	24
		室内设计	2
		工商企业管理	3
		金融	1

合计	65
----	----

表 6-4 成人高等学历教育一年服务学生人数汇总表

技术服务项目	服务人数	性质（公益和有偿）	服务天数	服务形式
成人高等函授教育	503	有偿	全天候	函授教育
专本衔接自学考试	65	有偿	全天候	自考助学
合计	568			

注：服务人数为 2017 年 9 月—2018 年 10 月服务学生人数（含已毕业和在读的）

表 6-5 成人高等学历教育三年服务学生人数对比

服务时间段	服务人数
2015--2016	786
2016--2017	870
2017--2018	568

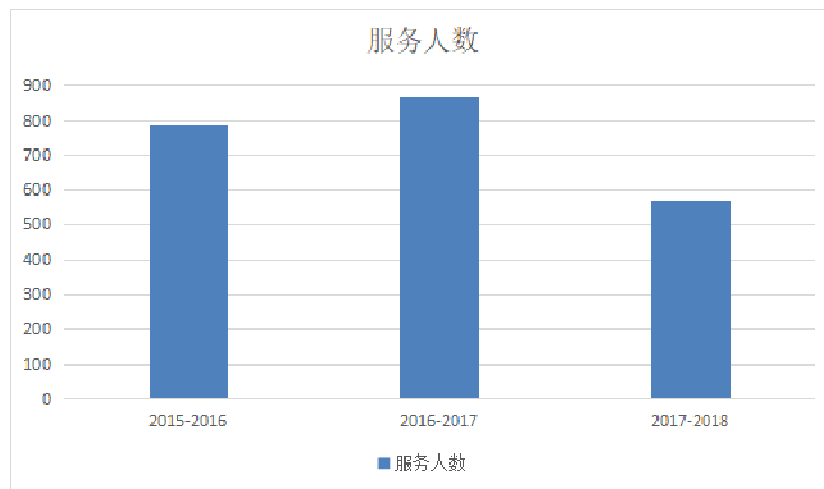

（三）社会服务与培训

我院是我省粮食行业培训基地。培训部本着为我省粮食行业输送人才的宗旨，多年来除学历教育外，通过培训、鉴定等方式为我省粮食行业不断输送人才，提高我省粮食行业职工素质和技能。曾 2 次带领我省参赛选手参加全国粮食行业技能大赛。在粮食人才断档的十余年时间里，我院培训部自 2008 年起，一直坚持举办我省粮食系统国家行业特有工种——保管员（2018 年起改名为仓储管理员）培训班，在一定程度上有效弥补了人才断档的空白。我院老师还利用个人的知识和技能，多次参与到社会服务与教学实

践中，深受好评。

表 6-6 2016-2018 年职业培训情况一览表

培训时间 (年)	培训内容	培训 人数	合计 人数
2016	粮油保管员培训	26	82
	省粮食局直属机关会计人员继续教育培训	36	
	贵阳市粮食局局属库保管员素质培训	20	
2017	粮油保管员培训	102	139
	省粮食局直属机关会计人员继续教育培训	37	
2018	仓储管理员培训	55	202
	兴仁市巴铃镇三家寨村就业辅导培训	147	
合计			423

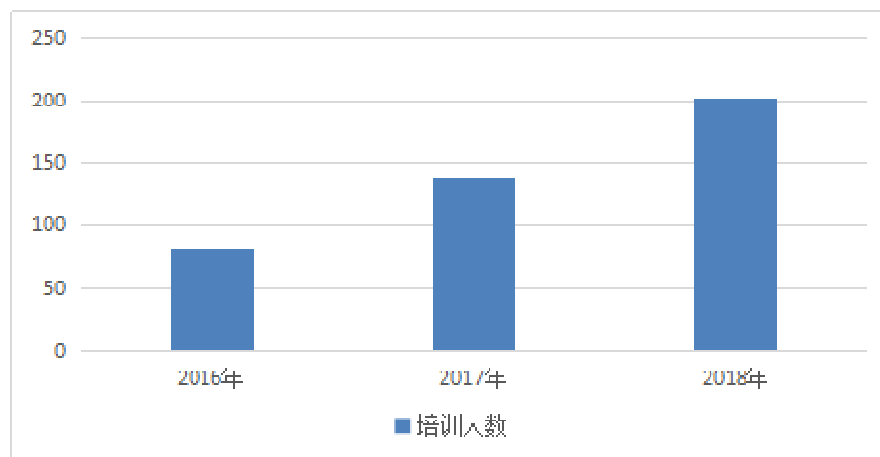

(四) 职业技能鉴定

学院现有职业技能鉴定机构 3 个和报名点 1 个，分别是贵州省第七十四国家职业技能鉴定所、贵州省粮食行业特有工种鉴定站、贵州省计算机高新技术考试站和贵州省全国职业资格统一鉴定考试报名点。学校自 1997 年率先在全省中职学校实行“双证”毕业以来，在严格鉴定纪律，确保公平、公正的基础上，坚持以学生就业为导向，服务学生、同时积极走出校门服务社会。下一步我们将调整工作思路，根据国家新出的职业资格目录清单，结合我校高职开设的专业增加适合学生鉴定的工种，为学生就业做好服务。

表 6-7 技术服务情况表（截止 2018 年 12 月）

技术服务项目	服务人数	性质 (公益和有偿)	服务天数	服务形式

职业技能鉴定	1649	有偿	40	鉴定考试
--------	------	----	----	------

表 6-8 2016 年—2018 年普通工种鉴定统计表

时间	工种	等级	鉴定人数	合格人数
2016 年	客房服务员	四级	9	8
	餐厅服务员	四级	90	78
	商品保管员	四级	12	10
	焊工	四级	4	4
	制冷设备维修工	四级	4	4
	汽车维修工	四级	55	50
	家用电器与电动器具维修工	四级	11	11
	数控车工	四级	5	3
	钳工	四级	3	3
	电工	四级	15	13
	公共营养师	三级	987	839
	计算机文字录入员	四级	47	44
	计算机高新技术考试	四级	144	114
	2016 年	合计		1386
2017 年	商品保管员	四级	26	22
	焊工	四级	7	5
	汽车维修工	四级	52	37
	家用电器与电动器具维修工	四级	14	14
	电工	四级	5	2
	电工	三级	18	18
	公共营养师	三级	402	353
计算机高新技术考试	四级	266	175	
2017 年	合计		790	626
2018 年	仓储管理员	四级	176	109
	焊工	四级	39	39
	育婴师	四级	188	173
	电工	四级	76	76
	农产品检验员	三级	127	99
	农产品检验员	四级	76	64
计算机高新技术考试	四级	133	92	
2018 年	合计		815	652
三年合计			2991	2465



表 6-9 2016-2018 年参加全国职业资格统一鉴考试和论文综合评审答辩情况统计表

时间	序号	统考职业	组织报名人数	序号	论文综合评审职业	评审人数
2016 年	1	秘书	127	1	营销师	21
	2	营销师	109	2	心理咨询师	336
	3	心理咨询师	691	3	人力资源管理师	793
	4	人力资源管理师	1186	4	企业培训师	10
	5	企业培训师	13			
	6	物流师	42			
	7	理财规划师	31			
	8	项目管理师	3			
2016 年	合计		2202	合计		1160
2017 年	1	心理咨询师	585	1	心理咨询师	283
	2	人力资源管理师	881	2	人力资源管理师	469
	3	企业培训师	18	3	企业培训师	10
	4	物流师	2			
	5	理财规划师	53			
2017 年	合计		1590	合计		762
2018 年	1	心理咨询师	117	1	心理咨询师	34
	2	人力资源管理师	1393	2	人力资源管理师	639
2018 年	合计		1510	合计		673
三年合计			5302	三年合计		2595

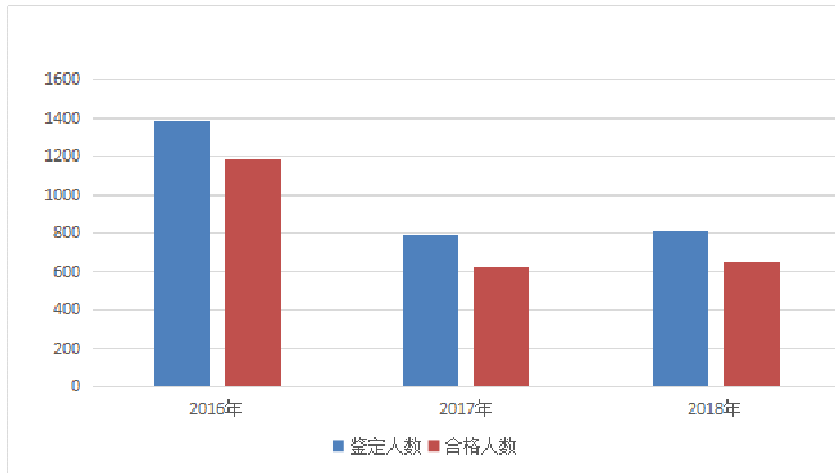
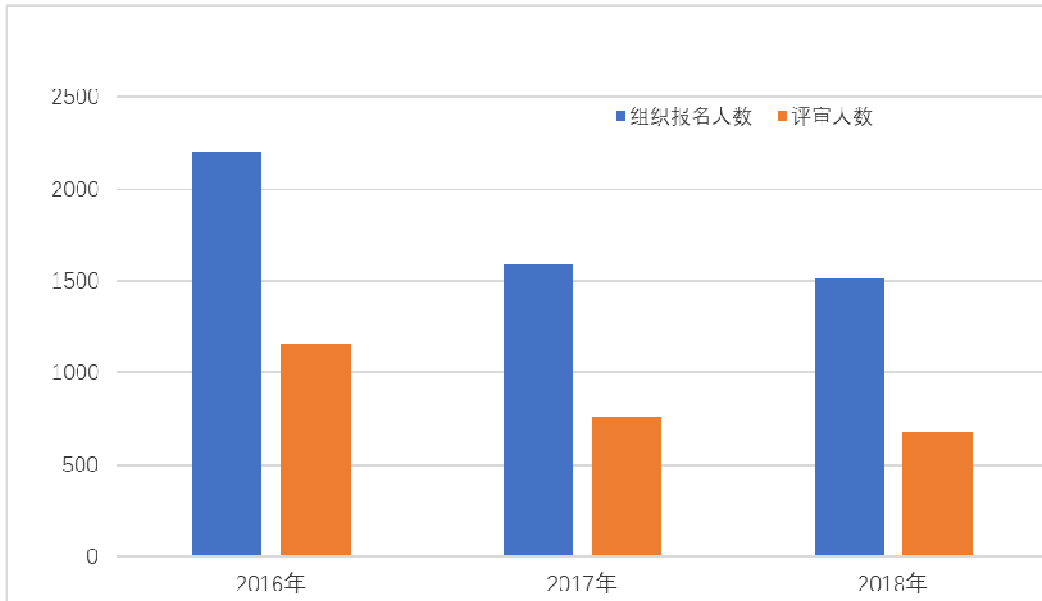

七. 特色创新 凸显办学品质

案例十二：发挥行业办学优势，实现党建教育双助推

为深入贯彻党的十九大战略部署精神,进一步提升教育扶贫攻坚工作水平,按照省委、省政府《2018年脱贫攻坚夏秋攻势行动令》、省委组织部《关于在“夏秋攻势”中进一步做好抓党建促脱贫攻坚工作的通知》(黔组通〔2018〕73号)要求,确保各项扶贫措施落实到位,脱贫帮扶工作取得实效,学校结合自身特色优势参与到全省脱贫攻坚和乡村振兴工作中,攻坚克难,全力推进脱贫攻坚工作。



图 7-1 学校领导调研兴仁市企业

(一)高度重视脱贫攻坚工作，把脱贫攻坚工作作为学校重要政治任务抓紧抓好

扶贫开发是社会主义的本质要求,是全面建成小康社会的重要举措。学校高度重视脱贫攻坚工作,切实提高政治站位,把脱贫攻坚工作作为当前学校一项重要政治任务抓紧抓好。坚持以习近平新时代中国特色社会主义思想为指导,强化“四个意识”,坚定“四个自信”,紧扣“四场硬仗”“五个专项治理”“四个聚焦”“一场产业革命”等关键战役,充分发挥教育在脱贫攻坚中的基础性、先导性作用,提高教育精准扶贫能力,阻断贫困代际传递,举全校之力,扎实抓好脱贫攻坚工作。各级党组织、各二级单位通力合作抓脱贫攻坚工作,努力营造人人参与脱贫攻坚、合力助推脱贫攻坚的浓厚氛围,迅速投身到脱贫攻坚战中,在脱贫攻坚中找准位置、担当作为、发挥作用,为学校打赢脱贫攻坚战作出积极贡献。一是成立学校脱贫攻坚工作领导小组、领导小组办公室。统筹学校脱贫攻坚工作,为精准脱贫提供坚强的组织保障。二是学校领带多次率相关部门

负责人赴兴仁市开展调研。与省粮食局驻兴仁市同步小康工作队、兴仁市相关部门开展座谈，进一步提升教育扶贫攻坚工作水平，党委办公室牵头制定了《中共贵州食品工程职业学校委员会关于进一步抓好党建促脱贫攻坚工作的实施方案》，使扶贫工作有序推进。三是坚持把优秀党员干部选派到兴仁市巴铃镇大荒坪村任驻村第一书记开展帮扶，强化基层党组织建设，共同助力脱贫攻坚，为打赢脱贫攻坚战提供坚实保证。四是完善机制，为脱贫攻坚提供制度保障。出台《中共贵州食品工程职业学校关于鼓励干部职工深入帮扶点开展驻村帮扶工作的暂行办法》，对选派到帮扶点驻村工作的人员，列为上一级别的后备干部进行培养，将各级各部门开展脱贫攻坚工作情况纳入年终部门目标进行考核。五是加强督导检查，对工作认识不到位、责任不落实、措施不得力、成效不明显的部门和支部，严格实行问责，以问责倒逼责任到位、倒逼工作到位，扎实推动各项工作做精准、做到位。



图 7-2 学校领导赴兴仁市调研



图 7-3 学校领导赴巴铃镇调研

（二）围绕“四个精准”，聚力脱贫攻坚

学校以“四个精准”为中心，即：精准招生、精准培养、精准资助、精准就业。抓好教育精准扶贫，制定对贫困劳动力、贫困地区学生的培训计划，确保脱贫攻坚各项任务落到实处，取得实效。

实现精准招生，助推学生成才成长。教育是阻断贫困代际传递的有效途径，是造血式的脱贫手段，特别是职业教育，发展程度直接影响脱贫攻坚的进度。按照学校具体情况，在进行实地调研的基础上，对就读我校的赫章县、纳雍县、兴仁市巴铃镇大荒坪村户籍及威宁、望谟、晴隆、册亨适龄学生实行教育精准扶贫政策，即提供免学费、免书本费、免军训费，免住宿费、免费提供洗漱用具和床上用品等优惠政策。通过教育精准扶贫，让深度贫困地区贫困家庭子女到我校就读不因经济困难而失学，都能接受高水平、高质量的职业教育，有高规格的就业，实现“职教一人、就业一个、脱贫一家”基本要



求。目前，按照省教育厅规定的 14 个深度贫困县和 20 个极贫乡到我校就读的减免书本费、住宿费、洗漱用具和床上用品费用，2016 年至今，减免 1693 名学生共计 185.9805 万元，其中，2016 年 471 人减免经费 44.745 万元，2017 年 807 人减免经费 92.805

图 7-4 学校领导赴纳雍县

调研 万元，2018 年对威宁、赫章、纳雍、望谟、晴隆、册亨、兴仁巴铃镇的学生 537 名减免经费 62.2920 万元。学校对 2018 届威宁、赫章、纳雍、望谟、晴隆、册亨的 227 名毕业生采取重点推荐的方式，确保顺利就业。

发挥教育优势，强化技能培训，开展扶贫扶智计划。在扶贫点开展农民工培训是我校扶贫工作的一项重要举措，为了使扶贫点的农民提高自身素质，转变观念，树立脱贫致富的信心。5 月 9 日，雷国祥副校长和培训部刘刚主任到兴仁市巴铃镇三家寨村开展农民工就业素质培训，并颁发了结业证。本次培训有 147 名在册贫困农民参加，培训以提高农民思想素质及“扶智扶志”为核心，紧贴农民需求，讲座的内容丰富、生动，受到参训人员



图 7-5 学校对巴铃镇贫困农民开展就业培训

的一致好评，取得了较好的效果。

精准资助，为学生学习提供保障。为做好学生资助工作，落实政策，我校结合实际情况，专门制定了《教育精准扶贫工作实施方案》，为进一步开展精准扶贫工作提供制度保障，同时向学生传达贵州省教育精准扶贫相关文件精神，并按照文件规定搜集学生申报材料上交上级部门进行审核，对申请成功的学生进行公示。在申请、审核的过程中做到公平、公正、公开，确保国家的资助金发到家庭经济困难学生手中。

精准就业，助力学生脱贫致富。学校引进优质企业，通过与就读学生签订订单培养、开办“校企结合班”等方式，确保贫困家庭学生毕业后能顺利就业，同时对企业提出严格要求，对贫困家庭毕业学生提供的工资水平要高于其他学生，并对贫困家庭毕业学生

毕业一年内的就业去向和工资水平进行保障追踪，对不按学校要求，未妥善处理好贫困家庭毕业学生就业的企业，不再与其进行合作。

通过“四个精准”，助推学生成才成长，让深度贫困地区贫困家庭子女都能接受高质量的职业教育，有高规格的就业，实现“职教一人、就业一个、脱贫一家”基本要求。

（三）强化党建引领，聚力脱贫攻坚

学校派驻三个党支部分别到兴仁市兴仁巴铃大荒坪村、木桥村和保营村参与“五千行动”的支部结对帮村行动，并派1名同志到兴仁市巴铃镇驻村开展帮扶。学校领导高度重视，按照要求结合实际，找准职业教育与精准扶贫的切入点，组织开展结对帮扶调研活动，开展党建与教育“双助推”扶贫工作。帮助3名初中毕业生就我校，帮助申请医疗补报销2户，帮助申请安装电表2户，通过省驻村干部平台帮助联系土豆销售30吨。为该村捐赠一台投影仪、2台电脑等办公设备。学校搭线联系饲料经销商，帮助养殖户购买猪饲料。走访慰问15户贫困

村民，并送去了慰问金5100元。大荒坪村贫困发生率由2014年年底的33.1%下降至1.5%。通过多方努力，2018年7月，大荒坪村顺利通过了国家第三方评估组的严格检查，脱贫攻坚工作取得了阶段性成果。2018年10月12日“扶贫日”募捐活动中，学校209名教职员工为贫困家庭残疾儿童



捐资25175元，以实际行动帮助贫困家庭残疾儿童走出困境、破茧成蝶、回归社会。

图 7-6 局领导率队赴大荒坪村慰问困难户

（四）加强校农合作，助推脱贫攻坚

学校将加强与深度贫困地区，尤其是对口帮扶点开展校农合作，通过组织食堂、教职员工采购帮扶点农产品方式，解决帮扶点农产品卖不出去的问题。一是通过帮扶点合作社组织农产品送到学校进行销售，学校帮助在校园内设置农产品销售市场，组织教职员工进行采购，或组织食堂进行兜底收购。从赫章采购的校农结合农产品鸡蛋、土豆、白菜等达3.5万余元。二是学校在校园内免费提供帮扶点农产品销售窗口，作为帮扶点农产品长期销售点。三是通过在教育厅组织的深度贫困地区农产品销售平台采购农产

品，支持贫困人口尽早脱贫。调整学校常用农产品采购渠道，通过“省绿通惠农大数据有限

公司订单采购模式”，确保学校大宗农产品均采购我省贫困地区、贫困群众生产的农产品。通过省教育厅“省绿通惠农大数据有限公司订单采购模式”采购的价值 298821.42 余元，126306.8 斤的大米、餐饮专用油、鸡蛋、洋芋、各种时蔬等农产品顺利进入了我校食堂。四是委派电子商务专业教师，对贫困地区相关人员进行专业培训，帮助他们建立电商平台，助推其农产品销售，积极拓宽贫困农户的增收渠道。



图 7-7 校领导赴纳雍县调研产业发展

（五）深化“产教农”融合，推动行业产业发展

深入贯彻落实《国务院办公厅关于深化产教融合的若干意见》，树立“产教农融合发展”的党建扶贫理念，充分发挥学校优势，扶持帮扶点行业产业发展。在对兴仁市进行深入调研后，针对兴仁市薏仁产业发展情况，充分发挥我校粮油食品专业优势和智力优势，制定了薏仁米储藏和深加工产品开发的扶贫方案，积极开展相关研究试验，以“振兴农村经济”产业革命为目标助力贵州地方特色粮油产业发展。同时，学校投入 3 万元资金用于薏仁米系列产品的研发。



图 7-8 校领导调研粮食仓储企业



图 7-9 校领导调研仓储信息化建设

薏仁米中脂肪酸种类十分丰富，其中油酸、亚油酸和亚麻酸等不饱和脂肪酸占脂肪酸总量的 80%以上，储藏过程中极易发生氧化反应，这也是造成了与我国传统主粮相比，其在贮藏过程中品质易发生劣变的主要原因之一。我校针对薏仁米难储藏问题开展研究。在实验室阶段，借鉴三大粮种相关研究，综合考虑了薏仁米水分含量、储藏温度、包装方式和抗氧化剂添加量为实验因素，进行模拟储藏实验，并定期取样检测薏仁米的气味色泽、水分含量、脂肪酸值、过氧化值的变化情况，以期能找到最优的薏仁米储藏方案。

目前，我们发现，低水分含量储藏能显著抑制薏仁米脂肪酸值的升高，但对过氧化值的变化影响不大。低温储藏（低于 15 °C）和低温真空包装储藏是储藏薏仁米的有效方式，能在储藏过程中显著抑制脂肪酸值和过氧化值的升高并保持水分含量的稳定。

同时，在对粮食仓储企业进行实地调研时发现，库里大多数平房仓气密性不能满足气调储藏的要求，主要采用低温的手段进行储粮。我校将进一步探究，找到一种较为经济、实效的薏仁米储藏方式。此外，国内还没有关于薏仁米储藏方面相关的标准，我校正积极探索，结合薏仁米在不同储藏时期的感官性状、劣变程度和脂肪酸值、过氧化值等相关理化指标的相关性，以期制定关于薏仁米储藏品质界定的相关行业标准，为相关领域提供一些参考。



图 7-10 实验室中对薏仁米储藏指标进行检测

图 7-11 实验室中进行薏仁产品研发试验

针对兴仁市企业对薏仁米产品的开发以传统产品加工为主、精加工程度不高、产品附加值较低的情况，我校粮油食品专业科以兴仁市特色资源薏仁米为原料，结合薏仁米中多种功能成分的保健功效，进行薏仁米深加工产品保健茶的开发研究。主要开展两种不同加工形式的薏仁保健茶研究试验，第一种是以将未脱壳的薏仁或未碾白的薏仁为主料，按一定比例复配以赤小豆、芡实、茯苓等辅料，以小火烘炒至香而不焦止，待主辅料冷却后贮于玻璃瓶内，食用时加适量的热水，冲泡当茶饮用；第二种是将脱壳后的薏仁粉碎后过 60 目筛，以薏仁全粉或薏仁粗多糖为主料，按一定比例复配改性淀粉、糊精等辅料，加入一定比例湿润剂复配后，利用小型颗粒成型机制备薏仁茶颗粒，阴干后通过高温焙炒提香，冷却后对制得产品进行感观评定，考查颗粒的外观、风味、吸湿率、溶化性。

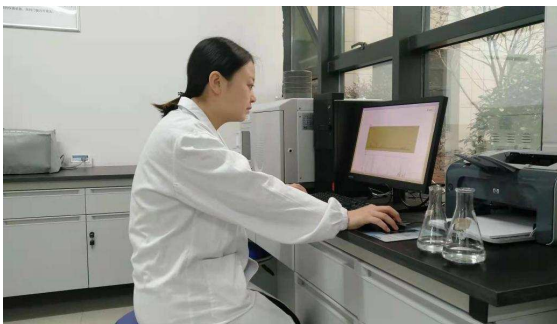

图 7-12 实验室中进行薏仁芡实茶炒制试验

我校立足贵州地方特色粮食资源，结合自身专业优势，一方面引导教师深入解地方需求，提升专业教师的科研能力，促进校地企科研平台的建设，另一方面通过围绕贵州地方产业发展的需求开展科学研究，加强科技成果的转化、推广和应用，用实际行动推动贵州地方经济发展。

案例十三：数字媒体艺术设计专业改革、建设特色与创新

专业建设以教育教学改革为切入点：从改进学生的学习着手推动改革，首先要从一个问题开始“我们今年希望学生的学习和表现产生什么变化呢？”得到答案后，讨论实现这一目标最有效的教学策略，反思数字媒体专业建设为支撑这一发展需要做出什么调整。最后，检视早先制定的数字媒体专业建设方案和计划，提炼出对数字媒体专业建设

最有用的改进规划方案和计划并实现之。由此形成了数字媒体艺术设计专业改革、建设推进的六个阶段及重要实践活动。

第一阶段：专业课程改革

通过对行业人才需求的调研，建立以社会需求为目标，及时把握行业的发展方向，按企业岗位需求构建课程体系，教学内容以强化技能实训实习，增加训练技能和项目实践为核心。

第二个阶段：建立开放式师生共建同飞工作室引领专业建设

建立师生共建同飞工作室的目的，就是通过试点性的探索与研究。对如何做到有效的工学结合与校企合作进行先期的构想，进而进行验证、调整，最终形成一套有效的工学结合的教育教学改革方案。通过工作室进行前期的教育教学改革尝试，进而将获得的可行性方案推广，从而将数字媒体专业群的教学由传统的学校封闭式教学逐渐变为面向生产实际的开放式教学，教学以课程知识为基础，以专业技术的应用为核心；以专业教师为主导，将课程、教室与生产实践融为一体；以承接实际项目为主要任务，将生产与教学紧密结合，由教师带领工作室的学生在承接和完成实际工作项目的过程中完成综合性的专业技术的训练。

第三阶段：专业课程体系进一步调整

通过市场调研及国家示范校的成功专业建设经验调研，再次提炼制定完善符合数字媒体专业建设的新的人才培养方案与实施计划，在 2015 级数字媒体专业和广告装潢专业进行教学改革与实施。

第四个阶段：形成数字媒体专业群，开办贵州省贸易经济学校新专业数字媒体艺术设计

通过跟踪产业发展趋势和行业动态，把握专业建设与教学改革方向，通过不断教学实践，根据市场及技术应用需求，于 2016 年分化成两个新的专业：数字媒体技术应用（视频包装设计方向）、计算机平面设计（U I 用户界面设计方向）专业。2017 年将广告装潢专业调整为建筑装饰（软装设计制作方向）。最终形成贵州省贸易经济学校数字媒体专业群。同时为贵州食品工程职业学校新开办的 2017 级数字媒体艺术设计专业打下坚实教育教学基础。

第五个阶段：真实项目、工作引领课程教学与实训，实现产学融合。

1. 2018 年上半年通过“乐享青春企业家进校园主题活动”完成中职计算机平面设计

专业、数字媒体专业、建筑装潢专业、高职数字媒体艺术设计专业四个专业，通过各个专业的不同课程、及实训协同合作完成一个大型项目的教育教学实践。具体工作情况：2018年4—5月数字媒体专业群中职16级数字媒体专业、计算机平面设计专业、17级建筑装潢专业相互配合通过展厅地面油漆、橱窗展示、婚庆展示实训、布展实训完成计算机及应用专业科数字媒体艺术类专业教学、校企合作成果展示—“乐享青春”活动展厅及宣传手册、宣传招贴设计制作。6月5日完成“乐享青春企业家进校园主题活动”开幕，其中包括（1）“2018年数字媒体艺术类专业教学成果展”开幕；（2）食品工程职业学校中国知网“阅读之美”摄影作品颁奖；（3）有14个机构及企业参加的主题为“如何共助职业教育产教融合有序发展”校企交流座谈会。

2. 2018年上半年通过课程建设完成产学研融合。以校企合作为切入实现产学研融合目标。16计算机平面专业、数字媒体专业：完成产学研融合目标。课程：综合大实训。于3月中旬与贵州优易合创大数据资产运营有限公司合作，开始英特尔人工智能大赛（图片标注）实训项目。于4月初完成贵州优易合创大数据资产运营有限公司英特尔人工智能大赛（图片标注）实训项目，学生共计标注图片4472张，其中：16计算机平面专业、数字媒体专业通过综合大实训完成：4012张。17级平面设计专业、数字媒体专业、建筑装潢专业、计算机网络专业、17高职数字媒体艺术设计专业利用课余时间完成460张。按每张图片标注15元的酬劳，这个实训学生共创造67080元收益。

第六个阶段：走出校园，走进2018中国国际大数据产业博览会

1. 为实现产教融合，更好的帮助学生实现真实工作进教学。2018年5月22日，学校与贵州优易合创大数据资产运营有限公司正式签订校企合作协议书，并举行校企合作“教育实践基地”授牌仪式。

2. 2018年5月24—29日，16、17、18级平面设计、数字媒体、计算机网络、建筑装潢四个专业共计81名学生，参与并完成了2018中国国际大数据产业博览会大数据国家工程实验室，优易数据清洗加工车间，大数据图片标注、爬虫项目，技能展示志愿者工作。



八. 加强党建 凝聚发展动力

2018年学院党建工作总体要求是：深入学习贯彻习近平新时代中国特色社会主义思想和党的十九大精神，坚持和加强党对学校工作的全面领导，以党的政治建设为统领，全面推进党的政治建设、思想建设、组织建设、作风建设、纪律建设，把制度建设贯穿其中，持之以恒正风肃纪，以全面落实新时代党的建设总要求为主线，落实立德树人为根本任务，为加快新时代努力“写好教育奋进之笔”提供坚强保证。

（一）强化理论武装，提高政治站位

一是学院党委坚持把学习贯彻党的十九大精神、习近平总书记系列重要讲话精神和习近平总书记在贵州省代表团重要讲话精神，作为首要的政治任务，不断增强“四个意识”，坚定“四个自信”，自觉在政治上思想上行动上同以习近平同志为核心的党中央保持高度一致。

二是学院党委紧紧围绕学院中心工作，把方向、谋全局，充分发挥领导核心作用，加强对学校工作的全面领导，履行好管党治党、办学治校的主体责任，全面贯彻党的教育方针，坚持社会主义办学方向，牢牢把握意识形态工作的领导权。

三是坚持民主集中制，坚持党委会议制度、校长办公会议制度、“三重一大”制度，进一步明晰议事决策内容、程序和要求。

（二）加强党的建设，夯实基层党建工作基础

一是学校高度重视基层党组织建设，把党建工作与教学工作同研究、同部署、同检查、同落实，定期召开党委会、党委专题会研究党建工作。学校有5个在职党支部、2个离退休党支部；党员152名，在职党员96名、离退休党员56名。

二是各党支部进一步完善政治理论学习制度、党员发展制度、组织生活制度、“三会一课”制度等，认真按照《省直粮食系统党支部标准化建设实施方案》要求，推进党支部建设标准化、规范化、制度化，各支部结合实际进行了达标自查自评。

三是以扎实推进“两学一做”学习教育和开展“不忘初心、牢记使命”主题教育为抓手，促使党员干部解决好世界观、人生观、价值观这个“总开关”问题，自觉做习近平新时代中国特色社会主义思想的坚定信仰者和忠实实践者，增强引领发展能力。

（三）构建思政大格局，着力推进“三全”育人

学院始终把学生思想政治教育放在首位，深入贯彻落实全国高校思想政治工作会议精神，树立“精准思政”工作理念，要求不同时间、不同地点有不同的思政队伍三位一体开展思政工作，做到思政工作全员、全过程、全方位覆盖，无缝对接。同时抓好思政工作十个阵地建设，即：党校、团校、网站、校报、广播台、国旗台、新时代大讲堂、理论学习展板、晚自习、第二课堂。把思想政治工作贯穿到学院实践育人、管理育人、服务育人、文化育人之中。

（四）深化作风和廉政建设，营造风清气正政治生态

一是从严从实落实党风廉政建设责任制。强化“一岗双责”，层层签订党风廉政建设责任书，形成学校党委统一领导、党政齐抓共管、分管领导各负其责、纪委组织协调、支部通力配合、党员干部参与的一级一级抓、层层抓落实的责任体系。

二是坚持党务校务公开，充分发挥监督作用。进一步扩大校务党务公开的内容，拓宽校务党务公开的渠道，加大监督力度，确保公开的针对性和实效性。

三是持之以恒加强作风建设。坚持以上率下，持续推进中央八项规定、省委十项规定精神的贯彻落实。完善学校财经、人事、工作纪律等制度，持之以恒纠正“四风”，把党风廉政建设抓早、抓小、抓细、抓常，推动工作落实。

四是抓重要节点，确保提醒防范到位。坚持问题导向，抓住重要时间节点和关键环节，紧盯“四风”突出问题。

（五）凝聚群团力量，助力学校协调发展

一是加强共青团工作的领导。立足共青团特色，发挥团组织的特点和优势，重点从思想引领和成长服务入手，抓好思想政治教育、基层组织建设、校园文化建设等方面工作，通过校园文化建设平台、志愿者实践平台、社团活动平台三个平台丰富学生活动，培育和践行社会主义核心价值观，使团队活动成为加强学生思想道德建设和促进青年教师健康成长的重要载体，使学校共青团的工作再跨新台阶。

二是推进工会工作。充分发挥工会关心职工利益、反映职工呼声、解决职工困难、团结引导职工的桥梁纽带作用。认真做好生病老职工探访慰问工作。

三是进一步推进统战工作。认真贯彻落实中央、省委统战工作会议精神，开展“不

忘合作初心，继续携手前进”主题教育活动，合力推动学校和谐发展，画出共同团结奋斗的同心圆。

（六）拓展党建工作，助推脱贫攻坚战略

以精准扶贫助力“大扶贫”攻坚战，一是领导高度重视，实地走访调研。二是发挥教育优势，强化技能培训，开展扶贫扶智计划。三是提供制度保障，实现精准招生、精准资助、精准培养、精准就业，助推学生成才成长。四是加强校农结合，助推脱贫攻坚。五是强化党建引领，聚力脱贫攻坚，实现党建教育双助推。六是选派优秀党员干部驻村担任第一书记。七是出台激励机制给予鼓励支持。为服务贵州经济社会发展和脱贫攻坚战略、乡村振兴战略作出贡献。

九. 迎接挑战 引领崭新跨越

党的十九大对人才培养做出重要部署，这要求高职院校的人才培养必须响应时代发展和区域经济发展的需要，必须强化培养学生的创造性思维、自主学习能力、解决问题能力等。我院作为新成立的高职院校，在人才培养、专业建设、服务社会、服务产业、服务学生等方面刚刚起步，还存在许多亟待解决的问题，如特色不够突出，亮点专业在同领域中优势没有凸显出来；产教融合、校企合作、工学结合的机制还需进一步完善；校企合作的深度和广度与人才培养的要求还有一定差距；教师服务社会、服务企业的力量有待提高等方面的挑战。因此，我院将借助贵州省“三大战略”和“五张名片”的东风，全力打造西南唯一一所食品类高职院校，做好以下工作：

第一，实施创新驱动发展战略，探索多样化的人才培养模式。学院以服务区域经济社会发展和学生发展为己任，立足贵州省区域经济发展的实际需要，瞄准行业新动态和新产业，调整专业结构，强化专业内涵建设，实现专业设置与区域产业转型升级需求的进一步紧密对接，提升学院社会服务能力。同时，要紧密对接“一带一路”“东盟合作”国家战略，建设适应需求、特色鲜明、效益显著的专业群，推动产业发展急需的示范专业建设，重点打造一批能够发挥引领辐射作用的国家级、省级示范专业。

第二，提升技术服务能力、强化产学研结合。围绕粮食行业发展需求，积极开展人才、专业、科研三位一体的综合改革。让行业企业和社会力量更多地参与到学院办学过程中，实现专业与产业对接、课程与行业标准对接、校园文化与企业文化融合。

第三，完善教学保障机制，提高社会服务能力。学院要出台政策引导教师开展社会技术服务，重点为中小微企业开展技术研发服务。鼓励青年教师走出去在企业开展顶岗实践，提升研发能力。

第四，加强师资队伍建设，开展强师工程。学院要下大气解决师资队伍结构问题，加大力度引进高层次人才，提升学院对人才引进的吸引力。引培并举，加大对专业带头人、骨干教师、培训力度，提升专业带头人行业影响能力。

第五，扩大对外交流，寻求国际合作新突破。学院将加强国际化交流，对接国际化人才培养链条，力求在特色专业办学上，探索国际合作模式，建立国际化师资队伍，加强培养掌握国际技术标准、具有较强国际合作能力的技术技能人才，提升国际化合作办学的深度和宽度。

附表 1 计分卡

院校代码	院校名称	指标		单位	2017 年	2018 年
4152014615	贵州食品工程 职业学院	1	就业率	%	---	---
		2	月收入	元	---	---
		3	理工农医类专业 相关度	%	---	---
		4	母校满意度	%	---	---
		5	自主创业比例	%	---	---
		6	雇主满意度	%	---	---
		7	毕业三年职位 晋升比例	%	---	---

附表 2 学生反馈表

院校代码	院校名称	指标		单位	一年级	二年级	备注	
4152014615	贵州食品工程职业学院	1	全日制在校生人数	人	1010	526		
		教书育人满意度		—				
		2	(1) 课堂育人	调研人次	人次	610	383	
				满意度	%	94.16	93.15	
			(2) 课外育人	调研人次	人次	610	383	
				满意度	%	92.15	91.34	
		课程教学满意度		—				
		3	(1) 思想政治课	调研课次	课次	12	12	
				满意度	%	94.66	93.15	
			(2) 公共基础课 (不含思想政治课)	调研课次	课次	15	15	
				满意度	%	94.46	93.48	
			(3) 专业课教学	调研课次	课次	14	14	
				满意度	%	95.67	95.66	
		管理和服务工作满意度		—				
		4	(1) 学生工作	调研人次	人次	610	383	
				满意度	%	91.34	90.25	
			(2) 教学管理	调研人次	人次	610	383	
				满意度	%	91.64	90.2	
			(3) 后勤服务	调研人次	人次	610	383	
				满意度	%	86.4	85.31	
		5	学生参与志愿者活动时间	人日	51	106		
		学生社团参与度		—				
		6	(1) 学生社团数	个	10	8		
(2) 参与各社团的学生人数	人		1100	700				

附表 3 资源表

院校代码	院校名称	指标		单位	2017 年	2018 年		
4152014615	贵州食品工程职业学院	1	生师比	—	1:3.3	1:10.17		
		2	双师素质专任教师比例	%	60	43.8		
		3	生均教学科研仪器设备值	元/生	25784.9	22847.03		
		4	生均教学及辅助、行政办公用房面积	m ² /生	265.59	110.04		
		5	生均校内实践教学工位数	个/生	2.7	1.7		
		6	校园网主干最大带宽	Mbps	500	500		
		7	教学计划内课程总数	门	22	75		
			其中：线上开设课程数	门	0	0		
		学校类别（单选）：综合、师范、民族院校（）						
		工科、农、林院校（√）						
医学院校（）								
语文、财经、政法院校（）								
体育院校（）								
艺术院校（）								

附表 4 国际影响表

院校代码	院校名称	指标	单位	2017 年	2018 年	备注
4152014615	贵州食品工程职业学院	1 全日制国（境）外留学生人数（一年以上）	人	—	—	
		2 非全日制国（境）外人员培训量	人日	—	—	
		3 在校生服务“走出去”企业国（境）外实习时间	人日	—	—	
		4 专任教师赴国（境）外指导和开展培训时间	人日	—	—	
		5 在国（境）外组织担任职务的专任教师人数	人	—	1	吴天祥院长作为贵州白酒专家受邀担任 19 届布鲁塞尔国际烈酒大赛评委
		6 开发并被国（境）外采用的专业教学标准数	个	—	—	
			开发并被国（境）外采用的课程标准数	个	—	—
7 国（境）外技能大赛获奖数量	项	—	—			

附表 5 服务贡献表

院校代码	院校名称	指标	单位	2017 年	2018 年	备注		
4152014615	贵州食品工程职业学院	1	全日制在校生人数	人	526	1536		
			毕业生人数	人	---	---		
			其中：就业人数	人	---	---		
			毕业生就业去向：	—	—	—		
			A 类：留在当地就业人数	人	---	---		
			B 类：到西部地区和东北地区就业人数	人	---	---		
			C 类：到中小微企业等基层服务人数	人	---	---		
			D 类：到 500 强企业就业人数	人	---	---		
		2	横向技术服务到款额	万元	---	---		
			横向技术服务产生的经济效益	万元	---	---		
		3	纵向科研经费到款额	万元	---	---		
		4	技术交易到款额	万元	---	---		
		5	非学历培训到款额	万元	---	---		
		6	公益性培训服务	人日	320	300		
		主要办学经费来源（单选）：				省级（ <input checked="" type="checkbox"/> ）	地市级（ <input type="checkbox"/> ）	
						行业或企业（ <input type="checkbox"/> ）	其他（ <input type="checkbox"/> ）	

附表 6 落实政策表

院校代码	院校名称	指标	单位	2017 年	2018 年	
4152014615	贵州食品工程职业学院	1	年生均财政拨款水平	元	0	12000
			其中：年生均财政专项经费	元	0	0
		2	教职员工额定编制数	人	330	330
			在岗教职员工总数	人	217	210
			其中：专任教师总数	人	154	151
		3	企业提供的校内实践教学设备值	万元	0	0
		4	生均企业实习经费补贴	元	0	0
			其中：生均财政专项补贴	元	0	0
		5	生均企业实习责任保险补贴	元	0	0
			其中：生均财政专项补贴	元	0	0
		6	企业兼职教师年课时总量	课时	0	0
			年支付企业兼职教师课酬	元	0	0
			其中：财政专项补贴	元	0	0